

# TASCO

## LISTINO IRRIGAZIONE IRRIGATION PRICE LIST

- **RACCORDI A COMPRESIONE**  
*PP COMPRESSION FITTINGS*
- **PRESE A STAFFA**  
*PP CLAMP SADLESS*
- **RACCORDI FILETTATI IN PP**  
*PP THREADED FITTINGS*
- **COLLETTORI E VALVOLE IN PP-PVC**  
*VALVES AND MANIFOLDS IN PVC/PP*
- **FILTRI E POZZETTI**  
*FILTERS AND BOXES*
- **TUBO PE - ALA GOCCIOLANTE - ACCESSORI**  
*PE PIPE - DRIP IRRIGATION PIPE - ACCESSORIES*
- **PROGRAMMATORI - ELETTROVALVOLE - IRRIGATORI**  
*CONTROLLERS - VALVES - SPRAY*



TASCO S.r.l., con sede a Carasco (GE), è un'azienda commerciale e di servizi per l'offerta globale di tubi, in qualsiasi materiale, raccordi e valvole per il trasporto di fluidi. Dal 1991 commercializziamo raccordi, valvole e tubi per i settori acquedotti, agricoltura, industria, edilizia, impianti trattamento acque piscina e irrigazione residenziale. La nostra attività è rivolta con successo sia all'estero che sul mercato nazionale: consegniamo regolarmente i prodotti alle principali fabbriche di tubo in Europa, Africa, Medio Oriente ed America Latina.

Offriamo un servizio fondamentale ai produttori di tubi poiché rendiamo possibile il collegamento delle loro condutture con i raccordi e le valvole più adatti ai differenti progetti. Disponiamo di una grande area di stoccaggio merce per una superficie coperta pari a 3200 m2 costantemente riforniti per garantire una rapida evasione degli ordini e un servizio di pronta consegna in 24 ore in loco con le soluzioni di trasporto più rapide e convenienti, via aerea, via mare o via terra, in base alle esigenze del cliente. Facciamo eseguire le prove dimensionali, di pressione e di conformità al D. M.174/04 su tutti i raccordi e le valvole che commercializziamo in modo da fornire, quando richiesto, i certificati di conformità e di qualità.

### CERTIFICAZIONE DI QUALITÀ UNI EN ISO 9001:2015 (ISO 9001:2015)

L'adozione di un Sistema di Gestione per la Qualità secondo la Norma UNI EN ISO 9001, edizione 2015, è una decisione strategica di TASCO poiché, con tale scelta, si intende porre la qualità come principale strumento a sostegno dell'intera Organizzazione aziendale e di tutti suoi processi, in relazione al contesto in cui opera.

*TASCO is a company established in 1991 operating in Italy and worldwide in the field of waterlines, agricultural, irrigation and fluid conveyance in general. We provide a crucial service to pipe manufacturers supplying the most suitable fittings and valves to connect their pipes according to the different projects and applications. We provide retailers and importers a wide selection of products ranging from the ultimate plastic fittings to the old traditional cast iron fittings and valves. We offer to Contractors more than just connections for their water systems.*

*Our technical staff can give phone or on site assistance 24 hours a day, 7 days a week. We currently work out the quickest and most cost effective transport solutions, by air, sea or land, according to our clients' requests. Our fittings and valves are all tested according to the International Standards, so that we can offer a conformity and quality certificate when requested. Among our best customers we list the most important Water Companies in Italy, Europe, Africa, Middle East, some International Organizations for Humanitarian Assistance in the Developing Countries, most important pipe manufacturers all over the world. Our long time experience and knowhow on piping systems and our sturdy financial reputation are the keys of our success.*

### ISO 9001:2015 QUALITY CERTIFICATION

TASCO has based its operations according to the quality management system ISO 9001:2015 thus assuring to customers and suppliers the highest standard services and products.

**CERTIFICATO SISTEMA DI GESTIONE**

Certificato n. 2007-10372-2009-40-HE-5062877      Data Prima emissione: 24 settembre 2009      Validità: 29 luglio 2010 - 29 luglio 2012

Si certifica che il sistema di gestione di

**TASCO S.r.l. - Sede Legale**  
Via A. Cecchi, 23/1-2 - 16129 Genova (GE) - Italia  
e i siti come elencati nell'Appendix che accompagna questo certificato

È conforme allo Standard:  
**ISO 9001:2015**

Questa certificazione è valida per il seguente campo applicativo:  
**Commercializzazione di componenti per acquedottistica, irrigazione ed edilizia (tubi, raccordi e valvole per il trasporto di fluidi) (IAF 29, 14, 17)**

Logo e Data: **WATERLINES (SRL)**, 27 agosto 2020

**ACCREDITA**

DNV GL - Business Assurance  
Via Torregg Park, 14 - 20076 Vimercate (MI) - Italia

**DNV GL**

**AZIENDA CON SISTEMA DI GESTIONE QUALITÀ CERTIFICATO DA DNV GL = ISO 9001 =**

## SERVIZI SERVICES

**CONSULENZA** - TASCO mette a disposizione del Cliente la sua esperienza pluriennale nel settore del trasporto di fluidi per aiutarvi a scegliere il materiale e il prodotto di cui avete veramente bisogno. Non solo vi guideremo nelle scelte, ma vi aiuteremo anche a trasformarle in realizzazioni concrete

**ASSISTENZA** - TASCO garantisce una assistenza pre e post-vendita totale. Controlliamo scrupolosamente la qualità di tutti i prodotti commercializzati: è il modo di onorare l'attività commerciale o impiantistica dei nostri Clienti.

**ADVICE** - *Our long-time experience in the fluid transport help our customers to choose the most suitable material for their needs. Not only we guide you in your choices, but we also help you to turn them into substantial achievements. .*

**ASSISTANCE** - *TASCO guarantees a pre-and post-sales follow up. We closely control the quality of all products and their field performances.*



## INDICE DEI CONTENUTI

### CONTENT INDEX

NETVITC SYSTEM® AG	P. 2
RACCORDI A COMPRESSIONE LINEA H PP PRESSURE FITTINGS H SERIES - RACCORDS EN PP SERIE H - ACCESORIOS PP PARA PE SÉRIE H	P. 3
RACCORDI A COMPRESSIONE PP PRESSURE FITTINGS - RACCORDS EN PP - ACCESORIOS PP PARA PE	P. 7
PRESE A STAFFA IN PP PP CLAMP SADDLES - COLLIERI DE PRISE EN PP - COLLARINES DE TOMA EN PP	P. 11
RACCORDI FILETTATI IN POLIPROPILENE NERO BLACK POLYPROPYLENE THREADED FITTINGS FOR IRRIGATION - RACCORDS FILETES EN POLYPROPYLENE NOIR POUR IRRIGATION - ACCESORIOS ROSCADOS POLIPROPILENO NEGRO PARA RIEGO	P. 13
COLLETTORI MULTIPLI E RACCORDI IN u-PVC - PPFV - PP PVC, PPFV AND PP MANIFOLD SYSTEM - SYSTEME DE RACCORDS UNION EN PVC, PPFV ET PP - SISTEMA DE COLECTOR DE PVC, PPFV Y PP	P. 16
VALVOLE A SFERA IN PP E PVC VALVES - VANNES - VALVULAS	P. 20
FILTRI FILTERS - FILTRES - FILTROS	P. 21
POZZETTI VALVE BOXES - REGARDS - ARQUETAS	P. 24
TUBO IN POLIETILENE POLYETHYLENE PIPE - TUYAU DE POLYETHYLENE - TUBERÍA DE POLIETILENO	P. 25
ALA GOCCIOLANTE E ACCESSORI DRIFLINE - GOUTTE-A-GOUTTE - GOTEIO	P. 27
RAINBIRD	P. 31
SOLEM	P. 46
BERMAD	P. 51
K-RAIN	P. 52
TUBI DA GIARDINAGGIO GARDENING PIPES - TUYAU DE JARDINAGE - TUBERIA DE JARDINERÍA	P. 56

PFA (Pression de Fonctionnement Admissible) sostituisce PN (Pressione Nominale).

Definizione di PFA (Pressione di Esercizio Ammissibile): Pressione idrostatica massima che un componente è in grado di sostenere durante l'esercizio. La norma UNI EN 805 del giugno 2002, "Approvvigionamento di Acqua - Requisiti per sistemi e componenti all'esterno di edifici", recepimento della norma EN 805:1999, indica le linee guida per la progettazione delle reti idriche e stabilisce una nuova terminologia per classificare le pressioni delle condotte. Riferendosi ai componenti delle condotte che trasportano acqua, la pressione espressa in PN viene sostituita con la pressione espressa in PFA. I due termini hanno lo stesso valore considerando una temperatura di 20 °C e una vita attesa pari a 50 anni di esercizio. TASCO S.r.l. adotta il criterio di classificazione delle pressioni nelle condotte per la distribuzione di acqua stabilito dalla UNI EN 805:2002.



## SISTEMA NETVITC® PER AGRICOLTURA

NETVITC SYSTEM® AG

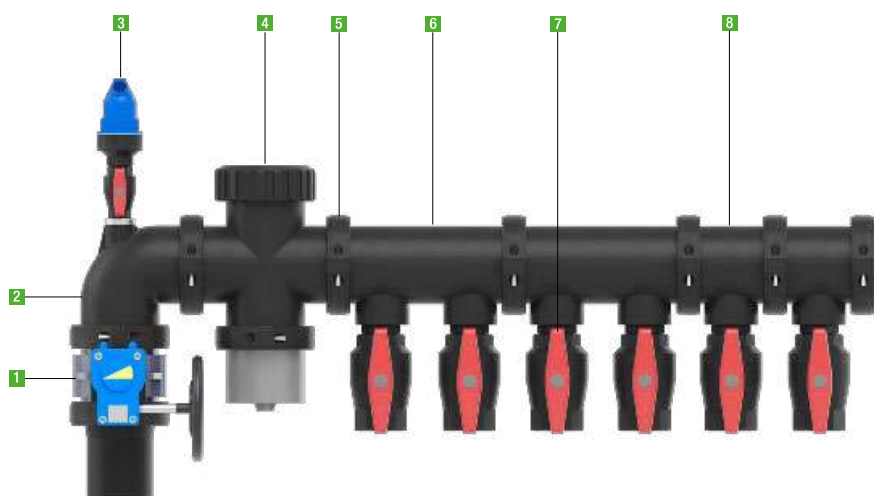

- 1 Valvola a Farfalla SNS® con riduttore manuale
- 2 Gomito 90° Netvitc System® con uscita "AIR"
- 3 Valvola di sfiato aria NET®
- 4 Filtro Pietra Modello Netvitc System®
- 5 Flangia in PP Netvitc System®
- 6 Doppio Ti a 90° filettato Netvitc System®
- 7 Valvola a sfera compatta in PP SNS®
- 8 Ti a 90° filettato Netvitc System®



PER INFO E QUOTAZIONI CONTATTARE IL NOSTRO UFFICIO COMMERCIALE



## RACCORDI A COMPRESSIONE LINEA H

PP PRESSURE FITTINGS - RACCORDS EN PP - ACCESORIOS PP PARA PE



**Normative**  
Standards / Normes / Normas  
UNE-EN 12201-5:2012 / UNE-EN-714  
UNE-EN-911 UNE-EN-713 / UNE-EN-712



### VANTAGGI

Facilità di inserimento nel tubo; maggiore tenuta;  
Rapidità di montaggio

### ADVANTAGES

Easy pipe insertion  
Higher water tightness  
Quick assembly

### AVANTAGES

Facilité d'insertion du tuyau  
Super étanchéité  
Rapidité de montage

### VENTAJAS

Facilidad de inserción del tubo  
Mayor hermeticidad  
Montaje rápido

### 530 ▶ MANICOTTO LUNGO DI RIPARAZIONE

Long straight repair union  
Union droit long de réparation  
Enl. recto largo reparacion



CODICE	D [mm]	PN [bar]	MASTER [pcs.]	BOX	€
1012200	20	16	30	H13	7,75
1012201	25	16	30	H2	9,56
1012202	32	16	30	H2	14,19
1012203	40	16	15	H2	23,94
1012204	50	16	15	H4	30,00
1012205	63	16	10	H15	44,75
1012206	75	10	6	H5	88,81

LA SEQUENZA CI MOSTRA UNA RIPARAZIONE ESEGUITA CON IL MANICOTTO LUNGO. INDIVIDUATA LA ROTTURA (1), SI PROCEDE AL TAGLIO DELLA PARTE DANNEGGIATA (2). DOPODICHÉ VA UTILIZZATO IL MANICOTTO CHE, GRAZIE AL DESIGN CON MAGGIOR LUNGHEZZA, PERMETTE UNA FACILE RIPARAZIONE (3) E GARANTISCE LA POSSIBILITÀ DI POTER METTERE IMMEDIATA MESSA IN FUNZIONE DELL'IMPIANTO (4)

### 631 ▶ VALVOLA DI NON RITORNO IN LINEA

Check valve straight coupling  
Raccord droit avec clapet anti-retour  
Enlac recto antiretorno



CODICE	D x R [mm x in.]	PFA [bar]	MASTER [pcs.]	BOX	€
1012310	20	16	30	H13	28,38
1012311	25	16	30	H2	31,31
1012312	32	16	30	H2	31,44
1012313	40	16	15	H2	48,94
1012314	50	16	15	H4	55,88
1012315	63	16	10	H15	74,25

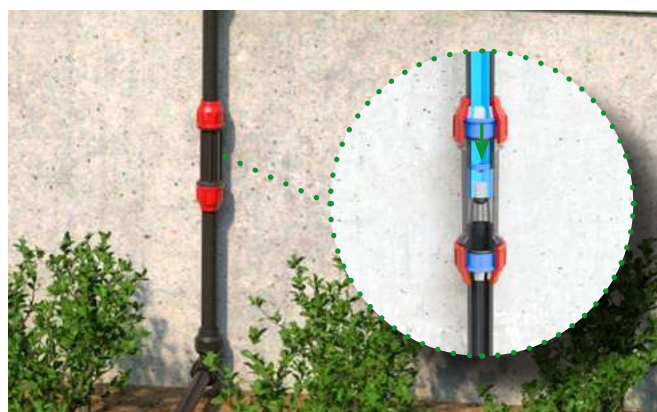

APPLICAZIONE DELLA VALVOLA DI NON RITORNO PER PREVENIRE IL COLPO D'ARIETE COSÌ COME LO SVUOTAMENTO DELLE LINEE QUANDO SI INTERROMPE L'ALIMENTAZIONE IDRICA, RISPARMIANDO TEMPO NELL'AVVIAMENTO DELL'IMPIANTO DI IRRIGAZIONE.

## 529 ▶ RACCORDO DI TRANSIZIONE PE-PVC

PE-PVC transition union  
Union de transition PE-PVC  
Enlace transición PE-PVC



CODICE	D1 - D2 - D3 [mm - mm - mm]	PN [bar]	MASTER [pcs.]	BOX	€
1012322	32 - 32 - 40	16	25	H3	10,38
1012324	50 - 50 - 63	16	18	H43	16,69
1012325	63 - 63 - 75	10	12	H2	23,69



CONSENTE DI REALIZZARE IN MODO SEMPLICE ED ECONOMICO LA TRANSIZIONE PE-PVC DELLA LINEA E LA REALIZZAZIONE DI DERIVAZIONI. TUTTO QUESTO GRAZIE ALLA TECNOLOGIA DUAL-SYSTEM.

## 543 ▶ GOMITO 90° CON ATTACCO "AIR"

"AIR" 90° elbow equal outlets  
Coude 90° "AIR" bouches égales  
Codo 90°, bocas iguales "Air"



CODICE	D - "air" [mm - inc.]	PN [bar]	MASTER [pcs.]	BOX	€
1012211	25 - 1/2"	16	50	H2	9,06
1012212	25 - 3/4"	16	50	H2	9,94
1012213	32 - 3/4"	16	35	H2	13,13
1012214	32 - 1"	16	35	H2	13,75
1012215	40 - 3/4"	16	25	H10	24,25
1012216	40 - 1"	16	25	H10	26,31
1012217	50 - 3/4"	16	15	H10	31,75
1012218	50 - 1"	16	15	H10	31,75
1012209	63 - 3/4"	16	15	H15	47,13
1012210	63 - 1"	16	15	H15	47,13

## 546 ▶ TE A 90° CON INNESTO "AIR"

"AIR" 90° tee equal outlets  
Té à 90° "AIR" bouches égales  
T a 90°, bocas iguales "AIR"



CODICE	D - "air" [mm - in.]	PN [bar]	MASTER [pcs.]	BOX	€
1012219	20 - 1/2"	16	60	H4	11,38
1012220	20 - 3/4"	16	60	H4	12,88
1012221	25 - 1/2"	16	50	H7	12,19
1012222	25 - 3/4"	16	50	H7	12,19
1012223	32 - 3/4"	16	36	H1	20,56
1012224	32 - 1"	16	36	H1	20,63

## 547 ▶ CROCE 90°

90° cross equal outlets  
Croix 90° bouches égales  
Cruz 90° bocas iguales



CODICE	D [mm]	PN [bar]	MASTER [pcs.]	BOX	€
1012250	20	16	15	H13	16,75
1012251	25	16	15	H13	18,13
1012252	32	16	15	H11	23,81

## 548 ▶ CROCE 90° CON ATTACCO "AIR"

"AIR" 90° cross equal outlets  
Croix 90° "AIR" bouches égales  
Cruz 90° bocas iguales "Air"



CODICE	D - "air" [mm - in.]	PN [bar]	MASTER [pcs.]	BOX	€
1012260	20 - 1/2"	16	15	H4	20,13
1012261	20 - 3/4"	16	15	H4	21,00
1012262	25 - 1/2"	16	15	H2	21,63
1012263	25 - 3/4"	16	15	H2	23,13
1012264	32 - 1/2"	16	15	H9	27,38
1012265	32 - 3/4"	16	15	H9	27,38

## 97 ▶ MANICOTTO

Coupling  
Manchon  
Manguito



CODICE	D [mm]	PFA [bar]	MASTER [pcs.]	BOX	€
1012019	20	16	90	H13	4,14
1012020	25	16	80	H11	5,10
1012021	32	16	55	H11	7,08
1012022	40	16	50	H15	12,06
1012023	50	16	30	H1	16,20
1012024	63	16	12	H9	23,52
1012025	75	10	9	H7	46,98
1012026	90	10	6	H14	80,94
1012027	110	10	4	H15	107,40

## 98 ▶ MANICOTTO RIDOTTO

Reducing coupling  
Manchon réduit  
Manguito reducido



CODICE	D x D [mm x mm]	PFA [bar]	MASTER [pcs.]	BOX	€
1012083	25 x 20	16	80	H2	5,70
1012270	32 x 20	16	55	H2	7,44
1012084	32 x 25	16	55	H2	8,04
1012085	40 x 32	16	50	H7	12,54
1012272	50 x 32	16	30	H7	17,70
1012086	50 x 40	16	30	H7	17,70
1012273	63 x 40	16	12	H9	26,28
1012087	63 x 50	16	12	H9	24,24
1012088	75 x 63	10	9	H4	47,34
1012278	90 x 63	10	4	H2	77,82
1012089	90 x 75	10	4	H11	77,82
1012090	110 x 90	10	2	H2	115,62

## 99 ▶ RACCORDO MASCHIO

Male adaptor  
Raccord fileté male  
Enlace macho



CODICE	D x R [mm x in.]	PFA [bar]	MASTER [pcs.]	BOX	€
1012037	20 x 1/2"	16	100	H3	2,82
1012236	20 x 3/4"	16	100	H3	3,24
1012237	25 x 1/2"	16	100	H13	3,60
1012038	25 x 3/4"	16	100	H13	3,60
1012238	25 x 1"	16	100	H13	3,60
1012239	32 x 3/4"	16	100	H9	5,22
1012039	32 x 1"	16	100	H9	5,22
1012040	40 x 1 1/4"	16	56	H9	7,44
1012041	50 x 1 1/2"	16	40	H10	9,24
1012241	50 x 2"	16	40	H10	11,46
1012042	63 x 2"	16	28	H1	15,96
1012246	75 x 2"	10	10	H11	27,24
1012043	75 x 2 1/2"	10	10	H11	27,24
1012044	90 x 3"	10	5	H2	50,34
1012045	110 x 4"	10	2	H13	95,58

## 101 ▶ RACCORDO FEMMINA

Female adaptor  
Raccord taraudé  
Enlace hembra



CODICE	D x R [mm x in.]	PFA [bar]	MASTER [pcs.]	BOX	€
1012138	20 x 1/2"	16	100	H13	4,26
1012112	25 x 1/2"	16	100	H2	5,34
1012139	25 x 3/4"	16	100	H2	5,34
1012114	32 x 3/4"	16	100	H10	6,84
1012140	32 x 1"	16	100	H10	6,84
1012141	40 x 1 1/4"	16	56	H10	9,48
1012142	50 x 1 1/2"	16	40	H10	13,38
1012143	63 x 2"	16	28	H1	18,60
1012144	75 x 2 1/2"	10	10	H11	33,00
1012145	90 x 3"	10	5	H11	58,32
1012146	110 x 4"	10	2	H13	119,76

## 103 ▶ GOMITO A 90°

90° Elbow  
Coude à 90°  
Codo a 90°



CODICE	D [mm]	PFA [bar]	MASTER [pcs.]	BOX	€
1012001	20	16	80	H13	5,58
1012002	25	16	50	H2	6,30
1012003	32	16	50	H9	8,46
1012004	40	16	30	H10	12,36
1012005	50	16	20	H10	16,98
1012006	63	16	15	H15	30,00
1012007	75	10	10	H1	49,50
1012008	90	10	4	H14	87,78
1012009	110	10	2	H7	185,76

## 104 ▶ GOMITO A 90° FILETTATO MASCHIO

90° male elbow  
Coude à 90° fileté male  
Codo 90° macho



CODICE	D x R [mm x in.]	PFA [bar]	MASTER [pcs.]	BOX	€
1012091	20 x 1/2"	16	80	H13	3,06
1012361	25 x 1/2"	16	50	H13	5,82
1012092	25 x 3/4"	16	50	H13	4,86
1012364	32 x 3/4"	16	50	H2	7,14
1012093	32 x 1"	16	50	H2	7,14
1012094	40 x 1 1/4"	16	30	H9	10,02
1012095	50 x 1 1/2"	16	20	H9	12,54
1012096	63 x 2"	16	15	H5	22,26
1012097	75 x 2 1/2"	10	10	H1	35,40
1012098	90 x 3"	10	4	H2	70,74
1012099	110 x 4"	10	2	H2	176,94

## 106 ▶ GOMITO A 90° FILETTATO FEMMINA

90° female elbow  
Coude à 90° taraudé  
Codo 90° hembra



CODICE	D x R [mm x in.]	PFA [bar]	MASTER [pcs.]	BOX	€
1012129	20 x 1/2"	16	80	H3	5,04
1012130	25 x 3/4"	16	80	H2	5,13
1012384	32 x 3/4"	16	65	H2	8,52
1012131	32 x 1"	16	65	H2	7,80
1012132	40 x 1 1/4"	16	40	H11	12,42
1012133	50 x 1 1/2"	16	40	H7	18,72
1012134	63 x 2"	16	24	H15	23,40
1012135	75 x 2 1/2"	10	10	H10	44,82
1012136	90 x 3"	10	5	H11	73,14
1012137	110 x 4"	10	2	H13	171,24

**107 ▶ T A 90°**  
90° Tee  
Té à 90°  
T a 90°



CODICE	D [mm]	PFA [bar]	MASTER [pcs.]	BOX	€
1012010	20	16	90	H4	6,84
1012011	25	16	70	H1	8,69
1012012	32	16	36	H9	11,00
1012013	40	16	25	H7	20,16
1012014	50	16	16	H7	25,26
1012015	63	16	10	H15	41,82
1012016	75	10	7	H1	77,82
1012017	90	10	4	H27	123,48
1012018	110	10	2	H15	215,82

**108 ▶ T A 90° RIDOTTO**  
Reducing 90° Tee  
Té à 90° réduit  
T a 90° reducido



CODICE	D x d x D [mm x mm x mm]	PFA [bar]	MASTER [pcs.]	BOX	€
1012075	25 x 20 x 25	16	70	H5	8,88
1012076	32 x 25 x 32	16	36	H10	12,06
1012077	40 x 32 x 40	16	25	H7	19,50
1012078	50 x 40 x 50	16	16	H10	27,31
1012079	63 x 50 x 63	16	10	H15	39,90
1012080	75 x 63 x 75	10	7	H1	77,82
1012081	90 x 75 x 90	10	4	H15	123,06
1012082	110 x 90 x 110	10	2	H14	215,82

**109 ▶ T A 90° FILETTATO MASCHIO**  
90° Male Tee  
Té à 90° fileté male  
T a 90° Macho



CODICE	D x R x D [mm x in. x mm]	PFA [bar]	MASTER [pcs.]	BOX	€
1012100	20 x 1/2" x 20	16	90	H4	5,25
1012189	20 x 3/4" x 20	16	90	H4	6,84
1012101	25 x 3/4" x 25	16	70	H5	8,52
1012102	32 x 1" x 32	16	36	H9	12,06
1012103	40 x 1 1/4" x 40	16	25	H5	18,72
1012104	50 x 1 1/2" x 50	16	16	H10	26,22
1012105	63 x 2" x 63	16	10	H5	39,66
1012106	75 x 2 1/2" x 75	10	9	H10	77,82
1012107	90 x 3" x 90	10	4	H14	123,06
1012108	110 x 4" x 110	10	2	H10	215,82

**111 ▶ T A 90° FILETTATO FEMMINA**  
90° Female Tee  
Té à 90° taraudé  
T a 90° Hembra



CODICE	D x d x D [mm x in. x mm]	PFA [bar]	MASTER [pcs.]	BOX	€
1012118	20 x 1/2" x 20	16	90	H2	6,12
1012179	20 x 3/4" x 20	16	90	H2	6,66
1012180	25 x 1/2" x 25	16	70	H5	8,40
1012119	25 x 3/4" x 25	16	70	H5	7,13
1012181	32 x 1/2" x 32	16	50	H10	12,36
1012182	32 x 3/4" x 32	16	50	H10	12,36
1012120	32 x 1" x 32	16	50	H10	12,42
1012121	40 x 1 1/4" x 40	16	34	H7	17,25
1012122	50 x 1 1/2" x 50	16	20	H10	24,06
1012127	50 x 2" x 50	16	16	H10	29,64
1012123	63 x 2" x 63	16	12	H14	36,60
1012124	75 x 2 1/2" x 75	10	9	H1	63,66
1012125	90 x 3" x 90	10	4	H14	100,98
1012126	110 x 4" x 110	10	2	H10	198,18

**112 ▶ TAPPO**  
Plug  
Bouchon  
Tapón



CODICE	D [mm]	PFA [bar]	MASTER [pcs.]	BOX	€
1012028	20	16	100	H3	3,72
1012029	25	16	80	H13	4,44
1012030	32	16	100	H11	5,16
1012031	40	16	60	H11	8,04
1012032	50	16	40	H10	10,56
1012033	63	16	24	H10	15,96
1012034	75	10	12	H2	30,42
1012035	90	10	6	H2	49,74
1012036	110	10	2	H13	99,06



## RACCORDI A COMPRESSIONE

PP PRESSURE FITTINGS - RACCORDI EN PP - ACCESORIOS PP PARA PE



Acqua potabile  
Potable water  
Eau potable  
Agua potable

### VANTAGGI

Facilità di inserimento nel tubo; maggiore tenuta;  
Rapidità di montaggio

#### ADVANTAGES

Easy pipe insertion  
Higher water tightness  
Quick assembly

#### AVANTAGES

Facilité d'insertion du tuyau  
Super étanchéité  
Rapidité de montage

#### VENTAJAS

Facilidad de inserción del tubo  
Mayor hermeticidad  
Montaje rápido

Male threads  
tapered 1:16



EN 10226-1

Female threads



EN 10241-1

#### Normative

Standards / Normes / Normas

UNI9561 / AS/NZS4129 / BRL-K 17105

DIN8076 / ISO17885 / UNI EN 10226-1 (ISO 7/1)

### 75 ▶ T A 90° RIDOTTO

Reducing 90° Tee  
Té à 90° réduit  
T a 90° reducido



CODICE	D x d x D [mm x mm x mm]	PFA [bar]	PACK [pcs.]	MASTER [pcs.]	BOX	€
75020A	20 x 16 x 20	16	20	80	B	8,25
75025B	25 x 20 x 25	16	10	60	B	8,43
75032C	32 x 25 x 32	16	10	40	B	9,41
75040D	40 x 32 x 40	16	-	21	B	18,45
75050E	50 x 40 x 50	16	-	14	B	24,90
75063F	63 x 50 x 63	16	-	8	B	32,83
75075G	75 x 63 x 75	16	-	4	B	61,50
75090H	90 x 75 x 90	10	-	5	A	97,85
75110G	110 x 63 x 110	10	-	4	A	173,69
75110I	110 x 90 x 110	10	-	4	A	173,69

### 85 ▶ T A 90° FILETTATO FEMMINA

90° Female Tee  
Té à 90° taraudé  
T a 90° Hembra



CODICE	D x d x D [mm x in. x mm]	PFA [bar]	PACK [pcs.]	MASTER [pcs.]	BOX	€
85016B	16 x 1/2" x 16	16	30	180	B	5,12
85016C	16 x 3/4" x 16	16	30	180	B	5,12
85020B	20 x 1/2" x 20	16	20	100	B	5,66
85020C	20 x 3/4" x 20	16	20	100	B	5,66
85025B	25 x 1/2" x 25	16	10	80	B	7,33
85025C	25 x 3/4" x 25	16	10	80	B	7,33
85025D	25 x 1" x 25	16	10	80	B	8,05
85032B	32 x 1/2" x 32	16	10	50	B	9,12
85032C	32 x 3/4" x 32	16	10	50	B	9,12
85032D	32 x 1" x 32	16	10	50	B	9,12
85032E	32 x 1 1/4" x 32	16	10	50	B	11,44
85040D	40 x 1" x 40	16	-	28	B	17,37
85040E	40 x 1 1/4" x 40	16	-	28	B	17,37
85040F	40 x 1 1/2" x 40	16	-	25	B	18,74
85050E	50 x 1 1/4" x 50	16	-	18	B	23,27
85050F	50 x 1 1/2" x 50	16	-	18	B	23,27
85050G	50 x 2" x 50	16	-	15	B	26,03
85063F	63 x 1 1/2" x 63	16	-	10	B	33,20
85063G	63 x 2" x 63	16	-	10	B	33,20
85063H	63 x 2 1/2" x 63	10	-	10	B	42,51
85075G	75 x 2" x 75	10	-	6	B	57,48
85075H	75 x 2 1/2" x 75	10	-	6	B	57,48
85075I	75 x 3" x 75	10	-	4	B	57,48
85090H	90 x 2 1/2" x 90	10	-	3	B	89,04
85090I	90 x 3" x 90	10	-	3	B	89,04
85110I	110 x 3" x 110	10	-	6	A	134,20
85110L	110 x 4" x 110	10	-	6	A	134,20

### 80 ▶ T A 90°

90° Tee  
Té à 90°  
T a 90°



CODICE	D [mm]	PFA [bar]	PACK [pcs.]	MASTER [pcs.]	BOX	€
800160	16	16	30	150	B	6,41
800200	20	16	20	80	B	6,57
800250	25	16	10	60	B	8,65
800320	32	16	10	30	B	11,17
800400	40	16	-	20	B	18,49
800500	50	16	-	12	B	24,90
800630	63	16	-	8	B	35,47
800750	75	10	-	4	B	61,50
800900	90	10	-	5	A	85,90
801100	110	10	-	4	A	165,64

## 90 ▶ T A 90° FILETTATO MASCHIO

90° Male Tee  
Tè à 90° fileté male  
T a 90° Macho



CODICE	D x R x D [mm x in. x mm]	PFA [bar]	PACK [pcs.]	MASTER [pcs.]	BOX	€
90016B	16 x 1/2" x 16	16	30	210	B	5,23
90016C	16 x 3/4" x 16	16	30	180	B	5,23
90020B	20 x 1/2" x 20	16	20	100	B	5,53
90020C	20 x 3/4" x 20	16	20	100	B	5,53
90025B	25 x 1/2" x 25	16	10	80	B	7,21
90025C	25 x 3/4" x 25	16	10	80	B	7,21
90025D	25 x 1" x 25	16	10	70	B	7,21
90032B	32 x 1/2" x 32	16	10	50	B	8,95
90032C	32 x 3/4" x 32	16	10	50	B	8,95
90032D	32 x 1" x 32	16	10	50	B	8,95
90032E	32 x 1 1/4" x 32	16	10	40	B	9,58
90040D	40 x 1" x 40	16	-	28	B	15,73
90040E	40 x 1 1/4" x 40	16	-	28	B	15,73
90040F	40 x 1 1/2" x 40	16	-	25	B	17,10
90050E	50 x 1 1/4" x 50	16	-	18	B	22,39
90050F	50 x 1 1/2" x 50	16	-	18	B	22,39
90050G	50 x 2" x 50	16	-	15	B	24,15
90063F	63 x 1 1/2" x 63	16	-	10	B	43,26
90063G	63 x 2" x 63	16	-	10	B	43,26
90063H	63 x 2 1/2" x 63	16	-	10	B	43,26
90075H	75 x 2 1/2" x 75	10	-	6	B	65,02
90075I	75 x 3" x 75	10	-	4	B	65,02
90090I	90 x 3" x 90	10	-	7	A	94,70
90110L	110 x 4" x 110	10	-	5	A	155,45

## 95 ▶ RACCORDO MASCHIO

Male adaptor  
Raccord fileté male  
Enlace macho



CODICE	D x R [mm x in.]	PFA [bar]	PACK [pcs.]	MASTER [pcs.]	BOX	€
95016B	16 x 1/2"	16	30	450	B	2,41
95016C	16 x 3/4"	16	30	360	B	2,41
95020B	20 x 1/2"	16	20	280	B	2,87
95020C	20 x 3/4"	16	20	280	B	2,87
95020D	20 x 1"	16	20	280	B	2,87
95025B	25 x 1/2"	16	10	200	B	3,31
95025C	25 x 3/4"	16	10	200	B	3,31
95025D	25 x 1"	16	10	200	B	3,31
95032B	32 x 1/2"	16	10	100	B	4,25
95032C	32 x 3/4"	16	10	120	B	4,25
95032D	32 x 1"	16	10	120	B	4,25
95032E	32 x 1 1/4"	10	16	100	B	4,65
95032F	32 x 1 1/2"	16	10	100	B	5,16
95040D	40 x 1"	16	-	60	B	7,75
95040E	40 x 1 1/4"	16	-	60	B	7,75
95040F	40 x 1 1/2"	16	-	55	B	7,75
95040G	40 x 2"	16	-	50	B	8,10
95050E	50 x 1 1/4"	16	-	35	B	10,19
95050F	50 x 1 1/2"	16	-	35	B	10,19
95050G	50 x 2"	16	-	35	B	10,19
95063E	63 x 1 1/4"	16	-	24	B	14,59
95063F	63 x 1 1/2"	16	-	24	B	14,59
95063G	63 x 2"	16	-	24	B	14,59
95063H	63 x 2 1/2"	16	-	20	B	14,59
95075G	75 x 2"	16	-	15	B	28,93
95075H	75 x 2 1/2"	16	-	15	B	28,93
95075I	75 x 3"	16	-	12	B	28,93
95090G	90 x 2"	16	-	8	B	34,08
95090H	90 x 2 1/2"	16	-	8	B	34,08
95090I	90 x 3"	16	-	8	B	34,08
95090L	90 x 4"	16	-	8	B	40,75
95110G	110 x 2"	16	-	6	B	67,29
95110I	110 x 3"	16	-	6	B	67,29
95110L	110 x 4"	16	-	6	B	67,29

## 100 ▶ RACCORDO FEMMINA

Female adaptor  
Raccord taraudé  
Enlace hembra



CODICE	D x R [mm x in.]	PFA [bar]	PACK [pcs.]	MASTER [pcs.]	BOX	€
100016B	16 x 1/2"	16	30	360	B	2,83
100016C	16 x 3/4"	16	30	360	B	2,83
100020B	20 x 1/2"	16	20	280	B	3,43
100020C	20 x 3/4"	16	20	240	B	3,43
100025B	25 x 1/2"	16	10	200	B	3,81
100025C	25 x 3/4"	16	10	200	B	3,81
100025D	25 x 1"	16	10	180	B	3,81
100032B	32 x 1/2"	16	10	120	B	4,65
100032C	32 x 3/4"	16	10	120	B	4,65
100032D	32 x 1"	16	10	120	B	4,65
100032E	32 x 1 1/4"	16	10	100	B	6,44
100040D	40 x 1"	16	-	60	B	7,96
100040E	40 x 1 1/4"	16	-	60	B	7,96
100040F	40 x 1 1/2"	16	-	50	B	7,96
100050E	50 x 1 1/4"	16	-	35	B	11,32
100050F	50 x 1 1/2"	16	-	35	B	11,32
100050G	50 x 2"	16	-	35	B	11,32
100063F	63 x 1 1/2"	16	-	24	B	15,97
100063G	63 x 2"	16	-	24	B	15,97
100063H	63 x 2 1/2"	16	-	20	B	15,97
100075G	75 x 2"	10	-	15	B	31,82
100075H	75 x 2 1/2"	10	-	15	B	31,82
100075I	75 x 3"	10	-	12	B	31,82
100090G	90 x 2"	10	-	8	B	38,99
100090H	90 x 2 1/2"	10	-	8	B	38,99
100090I	90 x 3"	10	-	8	B	38,99
100090L	90 x 4"	10	-	8	B	38,99
100110G	110 x 2"	10	-	6	B	92,19
100110I	110 x 3"	10	-	6	B	92,19
100110L	110 x 4"	10	-	6	B	92,19

## 105 ▶ MANICOTTO

Coupling  
Manchon  
Manguito



CODICE	D [mm]	PFA [bar]	PACK [pcs.]	MASTER [pcs.]	BOX	€
1050160	16	16	30	300	B	3,62
1050200	20	16	20	160	B	5,06
1050250	25	16	10	100	B	6,04
1050320	32	16	10	60	B	7,75
1050400	40	16	-	40	B	12,58
1050500	50	16	-	25	B	17,10
1050630	63	16	-	15	B	23,64
1050750	75	16	-	8	B	44,52
1050900	90	16	-	5	B	55,09
1051100	110	16	-	3	B	117,85

## 110 ▶ MANICOTTO RIDOTTO

Reducing coupling  
Manchon réduit  
Manguito reducido



CODICE	D x D [mm x mm]	PFA [bar]	PACK [pcs.]	MASTER [pcs.]	BOX	€
110020A	20 x 16	16	20	180	B	5,08
110025A	25 x 16	16	10	120	B	5,37
110025B	25 x 20	16	10	120	B	5,37
110032B	32 x 20	16	10	80	B	7,23
110032C	32 x 25	16	10	80	B	7,23
110040C	40 x 25	16	-	45	B	12,11
110040D	40 x 32	16	-	40	B	12,11
110050D	50 x 32	16	-	30	B	15,72
110050E	50 x 40	16	-	30	B	15,72
110063D	63 x 32	16	-	20	B	22,39
110063E	63 x 40	16	-	15	B	22,39
110063F	63 x 50	16	-	15	B	22,39
110075F	75 x 50	16	-	12	B	40,62
110075G	75 x 63	16	-	8	B	40,62
110090G	90 x 63	16	-	6	B	53,83
110090H	90 x 75	16	-	6	B	53,83
110110G	110 x 63	16	-	4	B	112,56
110110H	110 x 75	16	-	4	B	112,56
110110I	110 x 90	16	-	3	B	112,56

## 115 ▶ TAPPO

Plug  
Bouchon  
Tapón



CODICE	D [mm]	PFA [bar]	PACK [pcs.]	MASTER [pcs.]	BOX	€
1150160	16	16	30	450	B	2,62
1150200	20	16	20	280	B	3,58
1150250	25	16	10	200	B	3,86
1150320	32	16	10	120	B	4,65
1150400	40	16	-	60	B	7,75
1150500	50	16	-	40	B	11,44
1150630	63	16	-	24	B	15,47
1150750	75	16	-	15	B	36,72
1150900	90	16	-	9	B	42,01
1151100	110	16	-	6	B	90,43

## 106 ▶ MANICOTTO DI RIPARAZIONE

Straight coupling  
Manchon de réparation  
Manguito de reparación



D 20 - 25 - 32 - 40 - 50 - 63 - 75 - 90 - 110  
€ SU RICHIESTA - Available on request

## 135 ▶ RACCORDO FLANGIATO

Flanged adaptor  
Joint à bride  
Enlace bridado



CODICE	D x R [mm x in.]	DN	PFA [bar]	MASTER [pcs.]	BOX	€
135 7220040F	40 x 1 1/2"	40	16	24	B	46,03
135 7220050F	50 x 1 1/2"	40	16	20	B	47,29
135 7220050G	50 x 2"	50	16	15	B	47,29
135 7220063G	63 x 2"	50	16	15	B	50,56
135 7220075H	75 x 2 1/2"	65	16	8	B	73,45
135 7220090I	90 x 3"	80	16	5	B	89,67
135 7220090L	90 x 4"	100	16	5	B	102,75
135 7220110L	110 x 4"	100	16	3	B	128,79

## 7320 ▶ GIUNTO VICTAULIC

Victaulic joint  
Joint Victaulic  
Enlace Victaulic



CODICE	D x R [mm x in.]	PFA [bar]	MASTER [pcs.]	BOX	€
7320050G	50 x 2"	16	35	B	10,56
7320063G	63 x 2"	16	20	B	14,84
7320110L	110 x 4"	16	6	B	82,00

## 6067 ▶ PROLUNGA NERA RIGIDA A SEGMENTI

Black rigid riser  
Rollonge noir  
Extensión negra



CODICE	D [in. x in.]	MASTER [pcs.]	€
6067020B	1/2" x 1/2"	100	0,72
6067025B	3/4" x 1/2"	100	0,74
6067025C	3/4" x 3/4"	50	0,80

## 120 ▶ GOMITO A 90°

90° Elbow  
Coude à 90°  
Codo a 90°



CODICE	D [mm]	PFA [bar]	PACK [pcs.]	MASTER [pcs.]	BOX	€
1200160	16	16	30	240	B	3,90
1200200	20	16	20	120	B	5,06
1200250	25	16	10	100	B	6,12
1200320	32	16	10	60	B	7,67
1200400	40	16	-	30	B	13,21
1200500	50	16	-	20	B	18,49
1200630	63	16	-	12	B	22,39
1200750	75	16	-	6	B	43,39
1200900	90	16	-	3	B	53,83
1200110	110	16	-	6	A	111,18

## 6067HY ▶ PROLUNGA REGOLABILE

Riser  
Rallonge  
Extensión



CODICE	D [in. X in. X in.]	PFA [bar]	L [cm]	MASTER [pcs.]	€
6067HY	3/4" x 3/4" x 1/2"	10	11 - 18	10	9,65

## 125 ▶ GOMITO A 90° FILETTATO FEMMINA

90° female elbow  
Coude à 90° taraudé  
Codo 90° hembra



CODICE	D x R [mm x in.]	PFA [bar]	PACK [pcs.]	MASTER [pcs.]	BOX	€
125016B	16 x 1/2"	16	30	300	B	3,27
125016C	16 x 3/4"	16	30	300	B	3,27
125020B	20 x 1/2"	16	20	200	B	3,86
125020C	20 x 3/4"	16	20	200	B	3,86
125025B	25 x 1/2"	16	10	150	B	4,65
125025C	25 x 3/4"	16	10	150	B	4,65
125025D	25 x 1"	16	10	130	B	4,65
125032B	32 x 1/2"	16	10	90	B	5,62
125032C	32 x 3/4"	16	10	90	B	5,62
125032D	32 x 1"	16	10	90	B	5,62
125032E	32 x 1 1/4"	16	10	80	B	7,99
125040D	40 x 1"	16	-	45	B	11,97
125040E	40 x 1 1/4"	16	-	45	B	11,97
125040F	40 x 1 1/2"	16	-	40	B	11,97
125050E	50 x 1 1/4"	16	-	30	B	15,97
125050F	50 x 1 1/2"	16	-	30	B	15,97
125050G	50 x 2"	16	-	25	B	15,97
125063F	63 x 1 1/2"	16	-	17	B	21,63
125063G	63 x 2"	16	-	17	B	21,63
125063H	63 x 2 1/2"	10	-	15	B	21,63
125075H	75 x 2 1/2"	10	-	10	B	37,48
125075I	75 x 3"	10	-	10	B	37,48
125090I	90 x 3"	10	-	5	B	69,30
125090L	90 x 4"	10	-	4	B	69,30
125110L	110 x 4"	10	-	3	B	107,41

## 130 ▶ GOMITO A 90° FILETTATO MASCHIO

90° male elbow  
Coude à 90° fileté male  
Codo 90° macho



CODICE	D x R [mm x in.]	PFA [bar]	PACK [pcs.]	MASTER [pcs.]	BOX	€
130016B	16 x 1/2"	16	30	360	B	3,23
130016C	16 x 3/4"	16	30	360	B	3,23
130020B	20 x 1/2"	16	20	200	B	3,27
130020C	20 x 3/4"	16	20	200	B	3,27
130025B	25 x 1/2"	16	10	150	B	4,00
130025C	25 x 3/4"	16	10	150	B	4,00
130025D	25 x 1"	16	10	130	B	4,00
130032B	32 x 1/2"	16	10	90	B	5,16
130032C	32 x 3/4"	16	10	90	B	5,16
130032D	32 x 1"	16	10	90	B	5,16
130032E	32 x 1 1/4"	16	10	80	B	5,48
130040D	40 x 1"	16	-	45	B	8,25
130040E	40 x 1 1/4"	16	-	45	B	8,25
130040F	40 x 1 1/2"	16	-	40	B	8,25
130050E	50 x 1 1/4"	16	-	30	B	11,32
130050F	50 x 1 1/2"	16	-	30	B	11,32
130050G	50 x 2"	16	-	25	B	11,32
130063F	63 x 1 1/2"	16	-	17	B	15,73
130063G	63 x 2"	16	-	17	B	15,73
130063H	63 x 2 1/2"	16	-	15	B	15,73
130075H	75 x 2 1/2"	16	-	10	B	33,33
130075I	75 x 3"	16	-	10	B	33,33
130090I	90 x 3"	16	-	5	B	41,88
130090L	90 x 4"	16	-	5	B	41,88
130110L	110 x 4"	16	-	3	B	81,25

## 7990 ▶ CHIAVE FISSA IN METALLO PER RACCORDI

Metal wrench for fittings  
Clé de serrage en metal pour les raccords  
Llave en metal para los accesorios



CODICE	D [mm]	MASTER [pcs.]	€
7990016	16 - 40	250	23,90
7990040	40 - 75	75	115,46
7990063	63 - 125	40	153,82



**NASTRO TEFLON "TASK"**  
Teflon tape "TASK"  
Ruban teflon "TASK"  
Rollo de teflon "TASK"

VEDI LISTINO PVC





## PRESE A STAFFA IN PP

PP CLAMP SADDLES - COLLIERS DE PRISE EN PP - COLLARINES DE TOMA EN PP

### 0141 ► PRESA A STAFFA PFA 10

Clamp saddle PFA 10  
Collier de prise PFA 10  
Collarin de toma PFA 10

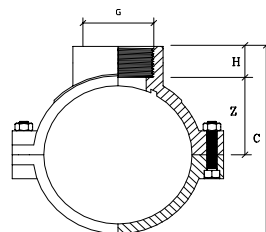

CODICE	D [mm]	G [in.]	PFA [bar]	Z [mm]	C [mm]	H [mm]	Peso [g]	Bulloni [n°]	MASTER [pcs.]	BOX	€
014102500B	25	1/2"	10	16	53	21	117	2	200	B	2,20
014102500C	25	3/4"	10	16	53	20	122	2	200	B	2,20
014103200B	32	1/2"	10	22	62	20	116	2	150	B	2,44
014103200C	32	3/4"	10	22	62	20	116	2	150	B	2,44
014104000B	40	1/2"	10	25	70	20	123	2	120	B	2,67
014104000C	40	3/4"	10	26	70	20	124	2	120	B	2,67
014104000D	40	1"	10	26	71	20	123	2	120	B	2,67
014105000B	50	1/2"	10	30	80	20	130	2	100	B	2,90
014105000C	50	3/4"	10	30	80	20	135	2	100	B	2,90
014105000D	50	1"	10	30	80	20	140	2	100	B	2,90
014106300B	63	1/2"	10	36	92	21	248	4	50	B	4,56
014106300C	63	3/4"	10	36	92	21	250	4	50	B	4,56
014106300D	63	1"	10	36	93	21	260	4	50	B	4,56
014106300E	63	1 1/4"	10	38	94	21	252	4	50	B	4,56
014107500B	75	1/2"	10	44	106	21	287	4	40	B	5,03
014107500C	75	3/4"	10	44	106	21	297	4	40	B	5,03
014107500D	75	1"	10	43	106	20	301	4	40	B	5,03
014107500E	75	1 1/4"	10	43	105	20	305	4	40	B	5,03
014109000B	90	1/2"	10	51	121	21	347	4	30	B	5,77
014109000C	90	3/4"	10	51	120	20	339	4	30	B	5,77
014109000D	90	1"	10	51	120	20	348	4	30	B	5,77
014109000E	90	1 1/4"	10	51	121	21	340	4	30	B	5,77
014111000B	110	1/2"	10	63	147	23	443	4	20	B	10,10
014111000C	110	3/4"	10	63	147	23	450	4	20	B	10,10
014111000D	110	1"	10	62	146	23	449	4	20	B	10,10
014111000E	110	1 1/4"	10	62	146	21	458	4	20	B	10,10

### 0148 ► PRESA A STAFFA PFA 12,5

Clamp saddle PFA 12,5  
Collier de prise PFA 12,5  
Collarin de toma PFA 12,5

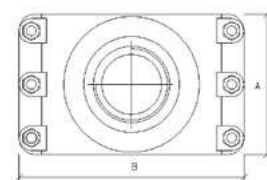
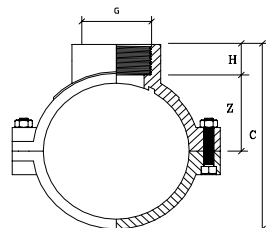

CODICE	D [mm]	G [in.]	PFA [bar]	Z [mm]	H [mm]	C [mm]	A [mm]	B [mm]	Bulloni [misura/ n°]	Peso [g]	MASTER [pcs.]	BOX	€
014803200D	32	1"	12,5	23	15	58	50	80	M8 X 30 / 2	68	120	B	3,14
014806300F	63	1 1/2"	12,5	40	22	101	75	150	M8 X 50 / 4	232	40	B	3,17
014807500F	75	1 1/2"	12,5	47	22	113	75	115	M8 X 50 / 4	404	35	B	7,87
014807500G	75	2"	12,5	69	23	115	75	115	M8 X 50 / 4	420	30	B	9,13
014809000F	90	1 1/2"	12,5	51	24	130	95	135	M8 X 60 / 4	428	25	B	9,13
014809000G	90	2"	12,5	54	24	130	95	135	M8 X 60 / 4	444	25	B	9,94
014811000F	110	1 1/2"	12,5	65	21	150	105	115	M8 X 60 / 6	679	15	B	9,94
014811000G	110	2"	12,5	64	24	151	105	115	M8 X 60 / 6	705	15	B	12,76

# 0150

## PRESA A STAFFA CON ANELLO DI RINFORZO

Clamp saddle with reinforcing ring  
Collier de prise avec bague de renforcement  
Collarin de toma con anillo de refuerzo

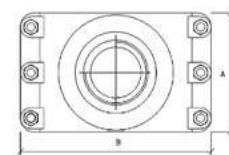
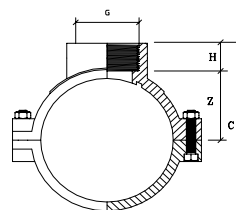

CODICE	D	G	PFA	Z	H	C	A	B	Bulloni	Peso	MASTER	BOX	€
	[mm]	[in.]	[bar]	[mm]	[mm]	[mm]	[mm]	[mm]	[misura/n°]	[g]	[pcs.]		
015002500BX	25	1/2"	16	17	15	47	40	75	M8 X 30 / 2	58	180	B	3,77
015002500CX	25	3/4"	16	17	15	49	40	75	M8 X 30 / 2	61	180	B	3,77
015003200BX	32	1/2"	16	23	13	55	50	80	M8 X 30 / 2	61	150	B	3,77
015003200CX	32	3/4"	16	23	13	55	50	80	M8 X 30 / 2	63	150	B	4,11
015003200DX	32	1"	16	23	15	58	50	80	M8 X 30 / 2	68	120	B	4,11
015004000BX	40	1/2"	16	26	13	63	50	85	M8 X 40 / 2	82	100	B	4,53
015004000CX	40	3/4"	16	26	13	63	50	85	M8 X 40 / 2	84	100	B	5,01
015004000DX	40	1"	16	26	15	76	50	85	M8 X 40 / 2	90	100	B	5,01
015005000BX	50	1/2"	16	31	13	74	55	90	M8 X 40 / 4	144	80	B	5,01
015005000CX	50	3/4"	16	31	16	75	55	90	M8 X 40 / 4	146	80	B	6,41
015005000DX	50	1"	16	31	18	77	55	90	M8 X 40 / 4	152	80	B	6,41
015006300BX	63	1/2"	16	38	14	90	75	150	M8 X 50 / 4	205	50	B	6,41
015006300CX	63	3/4"	16	38	17	93	75	150	M8 X 50 / 4	212	50	B	7,07
015006300DX	63	1"	16	38	19	95	75	150	M8 X 50 / 4	220	50	B	7,07
015006300EX	63	1 1/4"	16	39	21	95	75	150	M8 X 50 / 4	225	50	B	7,07
015006300FX	63	1 1/2"	16	40	22	101	75	150	M8 X 50 / 4	232	40	B	7,07
015007500BX	75	1/2"	16	53	20	102	75	115	M8 X 50 / 4	372	40	B	9,71
015007500CX	75	3/4"	16	54	21	102	75	115	M8 X 50 / 4	379	40	B	8,50
015007500DX	75	1"	16	45	18	108	75	115	M8 X 50 / 4	387	40	B	8,50
015007500EX	75	1 1/4"	16	44	22	106	75	115	M8 X 50 / 4	394	40	B	8,50
015007500FX	75	1 1/2"	16	47	22	113	75	115	M8 X 50 / 4	404	35	B	8,50
015007500GX	75	2"	16	69	23	115	75	115	M8 X 50 / 4	420	30	B	11,56
015009000BX	90	1/2"	16	50	18	122	95	135	M8 X 60 / 4	396	30	B	11,56
015009000CX	90	3/4"	16	51	19	124	95	135	M8 X 60 / 4	403	30	B	11,08
015009000DX	90	1"	16	53	19	126	95	135	M8 X 60 / 4	411	30	B	11,08
015009000EX	90	1 1/4"	16	51	23	127	95	135	M8 X 60 / 4	418	30	B	11,08
015009000FX	90	1 1/2"	16	51	24	130	95	135	M8 X 60 / 4	428	25	B	11,08
015009000GX	90	2"	16	54	24	130	95	135	M8 X 60 / 4	444	25	B	12,52
015011000BX	110	1/2"	16	65	15	130	105	115	M8 X 60 / 6	637	20	B	12,52
015011000CX	110	3/4"	16	61	19	145	105	115	M8 X 60 / 6	649	20	B	13,95
015011000DX	110	1"	16	65	19	148	105	115	M8 X 60 / 6	657	20	B	13,95
015011000EX	110	1 1/4"	16	65	21	149	105	115	M8 X 60 / 6	669	20	B	13,95
015011000FX	110	1 1/2"	16	65	21	150	105	115	M8 X 60 / 6	679	15	B	13,95
015011000GX	110	2"	16	64	24	151	105	115	M8 X 60 / 6	705	15	B	15,21
015011000LX	110	3"	10	70	35	166	120	175	M8 X 60 / 6	923	10	B	15,21
015012500EX	125	1 1/4"	16	75	21	170	120	175	M8 X 70 / 6	726	18	B	27,91
015012500GX	125	2"	16	74	28	172	120	175	M8 x 70 / 6	762	14	B	22,16
015012500LX	125	3"	10	72	34	176	120	175	M8 x 70 / 6	802	14	B	23,00
015014000EX	140	1 1/4"	16	85	23	186	127	212	M8 x 70 / 6	929	12	B	28,51
015014000FX	140	1 1/2"	16	85	24	189	127	212	M8 x 70 / 6	944	12	B	23,60
015014000GX	140	2"	16	85	28	188	127	212	M8 x 70 / 6	960	12	B	27,07
015014000LX	140	3"	10	85	35	195	127	212	M8 x 70 / 6	1023	10	B	27,07
015016000BX	160	1/2"	16	90	18	200	130	225	M8 x 70 / 6	1048	10	B	30,30
015016000FX	160	1 1/2"	16	96	24	213	130	225	M8 x 70 / 6	1091	10	B	29,23
015016000GX	160	2"	16	95	26	213	130	225	M8 x 70 / 6	1107	8	B	30,90
015016000LX	160	3"	10	92	32	218	130	225	M8 x 70 / 6	1130	8	B	30,90
015018000GX	180	2"	10	100	27	250	150	246	M10 x 80 / 6	1460	8	B	44,20
015018000LX	180	3"	8	100	34	250	150	246	M10 x 80 / 6	1521	8	B	55,70
015020000GX	200	2"	10	112	27	277	180	260	M10 x 80 / 6	1664	4	B	65,64
015020000LX	200	3"	8	115	34	294	180	260	M10 x 80 / 6	1697	4	B	63,12
015020000MX	200	4"	8	111	40	305	180	260	M10 x 80 / 6	1719	4	B	74,02
015022500GX	225	2"	10	121	27	275	200	280	M10 x 90 / 6	1873	4	B	74,02
015022500LX	225	3"	8	120	35	281	200	280	M10 x 90 / 6	1.780	4	B	89,36
015022500MX	225	4"	8	123	40	289	200	280	M10 x 90 / 6	1.874	4	B	101,33
015025000GX	250	2"	10	134	27	297	220	300	M10 x 90 / 6	2.345	3	B	101,33
015025000LX	250	3"	8	131	35	301	220	300	M10 x 90 / 6	2.425	3	B	96,90
015025000MX	250	4"	8	135	39	311	220	300	M10 x 90 / 6	2.485	3	B	107,68
015031500GX	315	2"	10	167	27	361	260	340	M10 x 110 / 6	3.620	2	B	107,68
015031500LX	315	3"	8	162	36	364	260	340	M10 x 110 / 6	3.695	2	B	142,54
015031500MX	315	4"	8	164	40	371	260	340	M10 x 110 / 6	3.745	2	B	152,48

## RACCORDI FILETTATI IN POLIPROPILENE NERO

BLACK POLYPROPYLENE THREADED FITTINGS FOR IRRIGATION  
RACCORDS FILETES EN POLYPROPYLENE NOIR POUR IRRIGATION  
ACCESORIOS ROSCADOS POLIPROPILENO NEGRO PARA RIEGO

### PP7510 ▶ NIPPLO Nipple Mamelon Niple



CODICE	D [in.]	PFA [bar]	PACK [pcs.]	MASTER [pcs.]	€
PP75100200	1/2"	10	100	1.200	0,34
PP75100250	3/4"	10	100	700	0,41
PP75100320	1"	10	50	400	0,60
PP75100400	1 1/4"	10	50	200	1,04
PP75100500	1 1/2"	10	30	150	1,43
PP75100630	2"	10	10	80	2,23
PP75100750	2 1/2"	10	10	50	4,26
PP75100900	3"	10	-	35	5,95
PP75101100	4"	10	-	30	9,97

### PP7515 ▶ NIPPLO RIDOTTO Reduced nipple Mamelon réduit Niple reducido



CODICE	D x d [in. x in.]	PFA [bar]	PACK [pcs.]	MASTER [pcs.]	€
PP7515025B	3/4" x 1/2"	10	100	800	0,39
PP7515032B	1" x 1/2"	10	50	500	0,57
PP7515032C	1" x 3/4"	10	50	450	0,60
PP7515040C	1 1/4" x 3/4"	10	50	250	0,90
PP7515040D	1 1/4" x 1"	10	50	250	0,90
PP7515050D	1 1/2" x 1"	10	20	200	1,43
PP7515050E	1 1/2" x 1 1/4"	10	30	150	1,43
PP7515063E	2" x 1 1/4"	10	20	100	2,23
PP7515063F	2" x 1 1/2"	10	20	100	2,23
PP7515075G	2 1/2" x 2"	10	10	60	6,50
PP7515090G	3" x 2"	10	-	100	7,44
PP7515090H	3" x 2 1/2"	10	-	40	7,44
PP7515110I	4" x 3"	10	-	48	14,88

### PP7520 ▶ MANICOTTO Socket Manchon Manguito



CODICE	D x d [in. x in.]	PFA [bar]	PACK [pcs.]	MASTER [pcs.]	€
PP75200200	1/2"	10	50	650	0,78
PP75200250	3/4"	10	50	400	0,83
PP75200320	1"	10	50	250	1,13
PP75200400	1 1/4"	10	20	120	3,01
PP75200500	1 1/2"	10	20	100	3,90
PP75200630	2"	10	10	60	5,25
PP75200750	2 1/2"	10	-	90	25,01
PP75200900	3"	10	-	50	29,70
PP75201100	4"	10	-	32	51,89

### PP7525 ▶ MANICOTTO RIDOTTO Reduced socket Manchon réduit Manguito reducido



CODICE	D x d [in. x in.]	PFA [bar]	PACK [pcs.]	MASTER [pcs.]	€
PP7525025B	3/4" x 1/2"	10	50	450	0,88
PP7525032B	1" x 1/2"	10	50	300	1,05
PP7525032C	1" x 3/4"	10	50	300	1,13
PP7525040D	1 1/4" x 1"	10	50	150	2,50
PP7525050D	1 1/2" x 1"	10	20	120	4,10
PP7525050E	1 1/2" x 1 1/4"	10	20	100	3,80
PP7525063D	2" x 1"	10	10	100	6,76
PP7525063E	2" x 1 1/4"	10	10	70	6,63
PP7525063F	2" x 1 1/2"	10	10	70	5,00
PP7525075G	2 1/2" x 2"	10	-	80	21,3
PP7525090G	3" x 2"	10	-	80	27,79
PP7525090H	3" x 2 1/2"	10	-	60	27,79

### PP7530 ▶ RIDUZIONE M/F LUNGA Long reduction M/F Reduction longue M/F Reduccion larga rosca M/H



CODICE	D M x F [in. x in.]	PFA [bar]	PACK [pcs.]	MASTER [pcs.]	€
*PP75300200	1/2" x 1/4"	10	50	1200	1,40
*PP75300250	3/4" x 1/4"	10	50	800	1,40
PP7530025B	3/4" x 1/2"	10	50	600	1,15
PP7530032B	1" x 1/2"	10	50	400	1,26
PP7530032C	1" x 3/4"	10	50	400	1,26
PP7530040C	1 1/4" x 3/4"	10	50	250	1,79
PP7530040D	1 1/4" x 1"	10	30	240	1,88
PP7530050E	1 1/2" x 1 1/4"	10	20	140	2,26
PP7530063F	2" x 1 1/2"	10	10	100	3,17

\*Adattatore per manometro - Adapter for pressure gauge - Adaptateur pour manomètre - Adaptador para manómetro

### PP7920 ▶ CALOTTA Cap Bouchon femelle Tapon rosca hembra



CODICE	D [in.]	PFA [bar]	PACK [pcs.]	MASTER [pcs.]	€
PP79200200	1/2"	10	100	1800	0,33
PP79200250	3/4"	10	100	1100	0,45
PP79200320	1"	10	100	700	0,51
PP79200400	1 1/4"	10	50	350	1,04
PP79200500	1 1/2"	10	50	250	1,85
PP79200630	2"	10	20	160	2,24
PP79200750	2 1/2"	10	-	192	12,03
PP79200900	3"	10	-	100	16,82
PP79201100	4"	10	-	78	28,21

**PP7535** ▶ **BUSSOLA DI RIDUZIONE M/F**  
*Reducing bush M/F*  
*Douille de reduction M/F*  
*Reduccion rosca M/H*



CODICE	D X d M x F [in. x in.]	PFA [bar]	PACK [pcs.]	MASTER [pcs.]	€
PP7535025B	3/4" x 1/2"	10	100	1100	0,78
PP7535032B	1" x 1/2"	10	50	600	0,83
PP7535032C	1" x 3/4"	10	50	600	0,85
PP7535040B	1 1/4" x 1/2"	10	50	400	1,43
PP7535040C	1 1/4" x 3/4"	10	50	350	1,43
PP7535040D	1 1/4" x 1"	10	50	350	1,43
PP7535050B	1 1/2" x 1/2"	10	50	250	3,87
PP7535050C	1 1/2" x 3/4"	10	50	250	1,79
PP7535050D	1 1/2" x 1"	10	50	250	1,79
PP7535050E	1 1/2" x 1 1/4"	10	40	240	1,79
PP7535063C	2" x 3/4"	10	20	120	3,50
PP7535063D	2" x 1"	10	20	120	3,50
PP7535063E	2" x 1 1/4"	10	20	120	3,50
PP7535063F	2" x 1 1/2"	10	20	140	4,08
PP7535075D	2 1/2" x 1"	10	10	80	8,36
PP7535075E	2 1/2" x 1 1/4"	10	10	80	8,36
PP7535075F	2 1/2" x 1 1/2"	10	10	80	8,36
PP7535075G	2 1/2" x 2"	10	10	80	6,90
PP7535090G	3" x 2"	10	-	140	13,59
PP7535090H	3" x 2 1/2"	10	-	140	13,59
PP7535110G	4" x 2"	10	-	54	21,45
PP7535110I	4" x 3"	10	-	60	21,45

**PP7760** ▶ **GOMITO 90° M/F**  
*Elbow 90° M/F*  
*Coude 90° M/F*  
*Codo 90° rosca M/H*



CODICE	D [in.]	PFA [bar]	PACK [pcs.]	MASTER [pcs.]	€
PP77600200	1/2"	10	100	600	1,49
PP77600250	3/4"	10	50	350	1,79
PP77600320	1"	10	25	175	2,08
PP77600400	1 1/4"	10	20	100	4,26

**PP7770** ▶ **GOMITO 90°**  
*Elbow 90°*  
*Coude 90°*  
*Codo 90° rosca H/H*



CODICE	D [in.]	PFA [bar]	PACK [pcs.]	MASTER [pcs.]	€
PP77700200	1/2"	10	100	500	1,79
PP77700250	3/4"	10	50	300	1,99
PP77700320	1"	10	35	175	2,23
PP77700400	1 1/4"	10	20	100	3,83
PP77700500	1 1/2"	10	10	60	7,25
PP77700630	2"	10	10	30	10,00
PP77700750	2 1/2"	10	-	22	21,43
PP77700900	3"	10	-	28	43,15
PP77701100	4"	10	-	18	56,54

**3139** ▶ **CHIAVE PER IDRANTINO**  
*Key*  
*Clé*  
*Clave para acople rapido*



CODICE	D [in.]	PFA [bar]	MASTER [pcs.]	€
31390250P	3/4"	10	100	6,89

**PP7610** ▶ **T A 90° MASCHIO**  
*Male tee 90°*  
*Te à 90° mâle*  
*T a 90° rosca macho*



CODICE	D [in.]	PFA [bar]	PACK [pcs.]	MASTER [pcs.]	€
PP76100200	1/2"	10	100	500	1,20
PP76100250	3/4"	10	50	300	1,25
PP76100320	1"	10	30	150	1,85
PP76100400	1 1/4"	10	20	80	2,98

**PP7620** ▶ **T A 90°**  
*Tee 90°*  
*Te à 90°*  
*Te a 90°*



CODICE	D [in.]	PFA [bar]	PACK [pcs.]	MASTER [pcs.]	€
PP76200200	1/2"	10	50	350	2,23
PP76200250	3/4"	10	50	200	2,75
PP76200320	1"	10	20	120	2,98
PP76200400	1 1/4"	10	10	60	5,21
PP76200500	1 1/2"	10	10	40	9,37
PP76200630	2"	10	-	30	13,39
PP76200750	2 1/2"	10	-	16	29,76
PP76200900	3"	10	-	16	56,54
PP76201100	4"	10	-	16	104,16

**PP7810** ▶ **TAPPO**  
*Plug*  
*Bouchon mâle*  
*Tapon rosca macho*



CODICE	D [in.]	PFA [bar]	PACK [pcs.]	MASTER [pcs.]	€
PP78100200	1/2"	10	100	1.800	0,45
PP78100250	3/4"	10	100	1.000	0,52
PP78100320	1"	10	100	600	0,67
PP78100400	1 1/4"	10	50	350	1,05
PP78100500	1 1/2"	10	30	210	1,64
PP78100630	2"	10	20	120	2,23
PP78100750	2 1/2"	10	10	80	3,75
PP78100900	3"	10	-	70	7,44
PP78101100	4"	10	-	54	18,24

**3039** ▶ **IDRANTINO**  
*Quick valve*  
*Clapet*  
*Acople rapido*



CODICE	D [in.]	PFA [bar]	MASTER [pcs.]	€
30390250P	3/4"	10	50	17,38
30390320P	1"	10	50	17,38



# RACCORDI FILETTATI CON O-RING INCLUSO

PP THREADED FITTINGS WITH O-RING - RACCORDS FILETES EN PP AVEC O-RING - EN PP CON JUNTA TORICA

## GOMITO F/F

Elbow 90° - Coude 90° Codo 90° rosca H/H



CODICE	D [in.]	MASTER [pcs.]	€
TV12100	1/2"	50	4,37
TV12150	3/4"	50	4,93
TV12200	1"	20	5,39
TV12350	2"	10	21,55

## GOMITO M/F

Elbow 90° M/F - Coude 90° M/F - Codo 90° rosca M/H



CODICE	D [in.]	MASTER [pcs.]	€
TV12500	1/2"	50	3,91
TV12550	3/4"	50	4,96
TV12600	1"	20	5,47

## NIPPLO

Nipple - Mamelon - Niple



CODICE	D [in.]	MASTER [pcs.]	€
TV08550	1/2"	50	0,92
TV08555	3/4"	50	1,12
TV08560	1"	20	2,52
TV08570	1 1/2"	10	5,44
TV08575	2"	10	7,20

## NIPPLO RIDOTTO

Reduced nipple - Mamelon reduit - Niple reducido



CODICE	D X d [in. X in.]	MASTER [pcs.]	€
TV08590	3/4" x 1/2"	50	0,98
TV08610	1" x 3/4"	20	1,26
TV08630	1 1/4" x 1"	10	4,05
TV08660	1 1/2" x 1 1/4"	10	4,91
TV08690	2" x 1 1/2"	10	6,42

## TEE

TEE 90° - TE À 90° TE A 90°



CODICE	D [in.]	MASTER [pcs.]	€
TV11700	1/2"	20	4,75
TV11750	3/4"	20	6,07
TV11800	1"	20	6,98
TV11900	1 1/2"	10	13,95
TV11950	2"	10	22,31

## BUSSOLA DI RIDUZIONE

Reducing bush M/F - Reduction M/F - Buje rosca reducido M/H



CODICE	D X d M x F [in. X in.]	MASTER [pcs.]	€
TV09600	3/4" x 1/2"	25	1,33
TV09650	1" x 1/2"	20	1,83
TV09700	1" x 3/4"	20	1,83
TV09850	1 1/4" x 1"	20	3,78
TV10050	1 1/2" x 1 1/4"	20	4,05
TV10300	2" x 1 1/2"	10	5,02

## MANICOTTO

Socket - Manchon - Manguito



CODICE	D [in.]	MASTER [pcs.]	€
TV11300	1/2"	50	1,96
TV11350	3/4"	50	2,51
TV11400	1"	20	3,15
TV11500	1 1/2"	10	8,96
TV11550	2"	10	12,19

## MANICOTTO RIDOTTO

Reduced socket - Manchon reduit - Manguito reducido



CODICE	D X d [in. X in.]	MASTER [pcs.]	€
TV09000	3/4" x 1/2"	25	2,02
TV09050	1" x 3/4"	20	3,23
TV09100	1 1/4" x 1"	10	5,48
TV09450	2" x 1 1/2"	10	12,02

## MAGGIORATORE M/F

Reduced M/F - Adaptation fileté 90° M/F - Codo 90° rosca M/H



CODICE	D X d M x F [in. X in.]	MASTER [pcs.]	€
TV10400	1/2" x 3/4"	25	1,96
TV10550	3/4" x 1"	20	3,43
*TV10750	1" x 1 1/4"	20	4,82

\*Articolo ad esaurimento

## CALOTTA

Cap - Bouchon femelle - Tapon rosca hembra



CODICE	D [in.]	MASTER [pcs.]	€
TV08370	1/2"	50	1,12
TV08380	3/4"	50	1,68
TV08390	1"	30	2,11
TV08400	1 1/2"	10	3,54

## TAPPO

Plug - Bouchon mâle - Tapon rosca macho



CODICE	D [in.]	MASTER [pcs.]	€
TV07650	1/2"	50	0,95
TV07660	3/4"	50	1,04
TV07665	1"	30	2,23
TV07675	1 1/2"	10	4,20

## COLLETTORI MULTIPLI E RACCORDI IN u-PVC - PPFV - PP

PVC, PPFV AND PP MANIFOLD SYSTEM  
SYSTEME DE RACCORDS UNION EN PVC, PPFV ET PP  
SISTEMA DE COLECTOR DE PVC, PPFV Y PP

### COLLETTORI E RACCORDI IN u-PVC

PVC MANIFOLD SYSTEM - SYSTEME DE RACCORDS UNION EN PVC - SISTEMA DE COLECTOR DE PVC

**7210002** ▶ **GOMITO 90° F/F**  
Elbow 90° F/F - Coude 90° F/F - Codo 90° F/F

D	PFA	A	B	C	R	Peso	MASTER	€
[in.]	[bar]	[mm]	[mm]	[mm]	[in.]	[g]	[pcs.]	
1"	10	20	41,5	45,5	1"	68	80	9,33

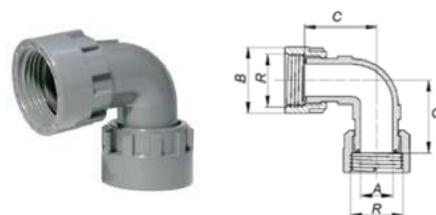

**7210004** ▶ **GOMITO 90° M/F**  
Elbow 90° M/F - Coude 90° M/F - Codo 90° M/F

D	PFA	A	B	C	D	R	Peso	MASTER	€
[in.]	[bar]	[mm]	[mm]	[mm]	[mm]	[in.]	[g]	[pcs.]	
1"	10	20	41,5	45,5	55,50	1"	57	100	7,42

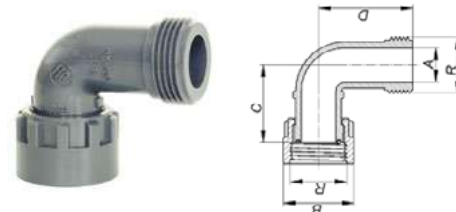

**7210005** ▶ **TEE 90° M/F/F**  
Tee 90° M/F/F - Te 90° M/F/F - Te 90° M/F/F

D	PFA	A	B	C	D	R	Peso	MASTER	€
[in.]	[bar]	[mm]	[mm]	[mm]	[mm]	[in.]	[g]	[pcs.]	
1"	10	20	41,5	45,5	91,00	1"	84	50	9,86

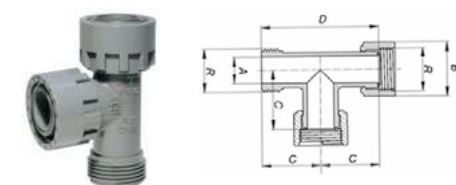

**7210007** ▶ **CROCE 90° M/F/F/F**  
Cross 90° M/F/F/F - Croix 90° M/F/F/F - Cruz 90° M/F/F/F

D	PFA	A	B	C	D	R	Peso	MASTER	€
[in.]	[bar]	[mm]	[mm]	[mm]	[mm]	[in.]	[g]	[pcs.]	
1"	10	20	41,5	45,5	91,00	1"	114	40	14,42

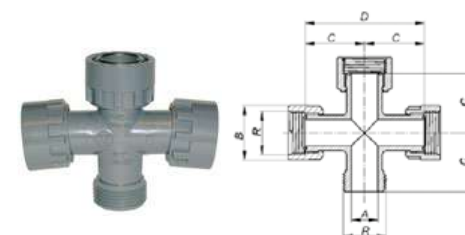

**7210003** ▶ **MANICOTTO M/F**  
Socket M/F - Manchon M/F - Manguito M/F

D	PFA	A	B	C	R	Peso	MASTER	€
[in.]	[bar]	[mm]	[mm]	[mm]	[in.]	[g]	[pcs.]	
1"	10	20	41,5	69	1"	46	140	6,25

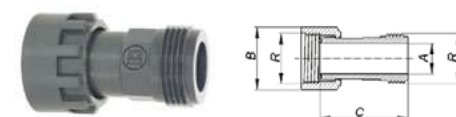

**7210006** ▶ **MANICOTTO F/F**  
Socket F/F - Manchon F/F - Manguito F/F

D	PFA	A	B	C	R	Peso	MASTER	€
[in.]	[bar]	[mm]	[mm]	[mm]	[in.]	[g]	[pcs.]	
1"	10	20	41,5	59	1"	63	100	8,27



**7210011** ▶ **NIPLO**  
Nipple - Mamelon - Manchon

D	PFA	A	B	C	D	E	F	R	Peso	MASTER	€
[in.]	[bar]	[mm]	[mm]	[mm]	[mm]	[mm]	[mm]	[in.]	[g]	[pcs.]	
1"	10	20	41,5	15,5	12,00	14,00	44	1"	42	80	2,86

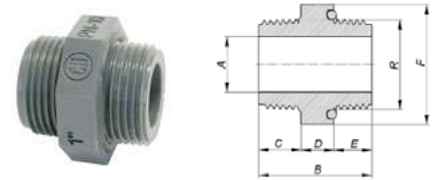

**7210012** ▶ **NIPLO RIDOTTO**  
Reduced nipple - Mamelon réduit - Niple reducido

D	PFA	A	B	C	D	E	F	G	H	R	Peso	MASTER	€
[in.]	[bar]	[mm]	[mm]	[mm]	[mm]	[mm]	[mm]	[mm]	[mm]	[in.]	[g]	[pcs.]	
1" x 3/4"	10	20	41,5	16	3/4"	44	15,5	12	14	1"	37	80	2,86

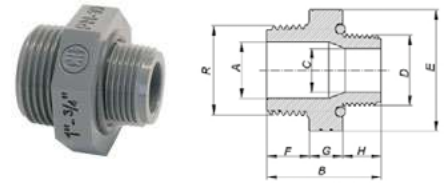

**7210013** ▶ **CALOTTA**  
Cap Female - Bouchon Femelle - Tapon Hembra

D	PFA	A	B	C	R	Peso	MASTER	€
[in.]	[bar]	[mm]	[mm]	[mm]	[in.]	[g]	[pcs.]	
1"	10	41,5	20	14	1"	23	100	2,33

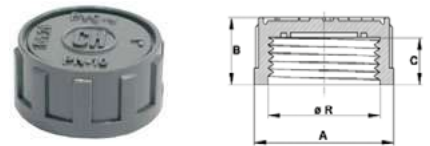

**7210032** ▶ **TAPPO**  
Cap Male - Bouchon Male - Tapon Macho

D	PFA	A	B	C	R	Peso	MASTER	€
[in.]	[bar]	[mm]	[mm]	[mm]	[in.]	[g]	[pcs.]	
1"	10	20	41,5	69	1"	46	100	1,80

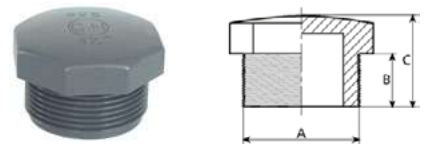

**0440070032** ▶ **O-RING**  
O-Ring - Joint torique - Torica

D	PFA	A	B	MASTER	€
[in.]	[bar]	[mm]	[mm]	[pcs.]	
1"	10	21,95	1,78	10	0,21

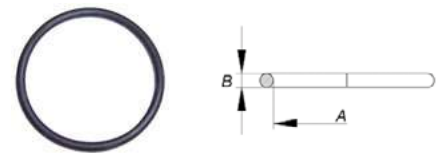

**7210008** ▶ **COLLETTORE M/F A 2 USCITE DA 1"**  
2 outlet manifold 1" M/F - Collecteur 2 sorties 1" M/F - Colector 2 salidas 1" M/F

D	PFA	A	B	C	D	E	R	Peso	MASTER	€
[in.]	[bar]	[mm]	[mm]	[mm]	[mm]	[mm]	[in.]	[g]	[pcs.]	
1"	10	20	41,5	45,5	95	186	1"	145	35	16,96



**7210009** ▶ **COLLETTORE M/F A 3 USCITE DA 1"**  
3 outlet manifold 1" M/F - Collecteur 3 sorties 1" M/F - Colector 3 salidas 1" M/F

D	PFA	A	B	C	D	E	R	Peso	MASTER	€
[in.]	[bar]	[mm]	[mm]	[mm]	[mm]	[mm]	[in.]	[g]	[pcs.]	
1"	10	20	41,5	45,5	95	281	1"	210,00	20	29,79

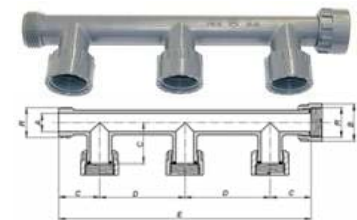

**7210010** ▶ **COLLETTORE M/F A 4 USCITE DA 1"**  
4 outlet manifold 1" M/F - Collecteur 4 sorties 1" M/F - Colector 4 salidas 1" M/F

D	PFA	A	B	C	D	E	R	Peso	MASTER	€
[in.]	[bar]	[mm]	[mm]	[mm]	[mm]	[mm]	[in.]	[g]	[pcs.]	
1"	10	20	41,5	45,5	95	376	1"	271	15	34,98

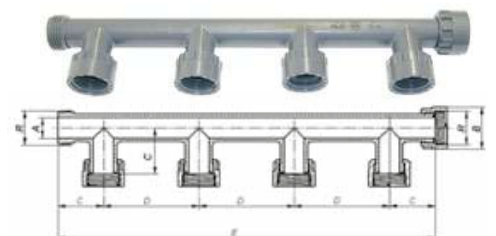

# COLLETTORI MULTIPLI IN PPFV

PPFV MANIFOLD SYSTEM - SYSTEME DE RACCORDS UNION EN PPFV - SISTEMA DE COLECTOR DE PPFV

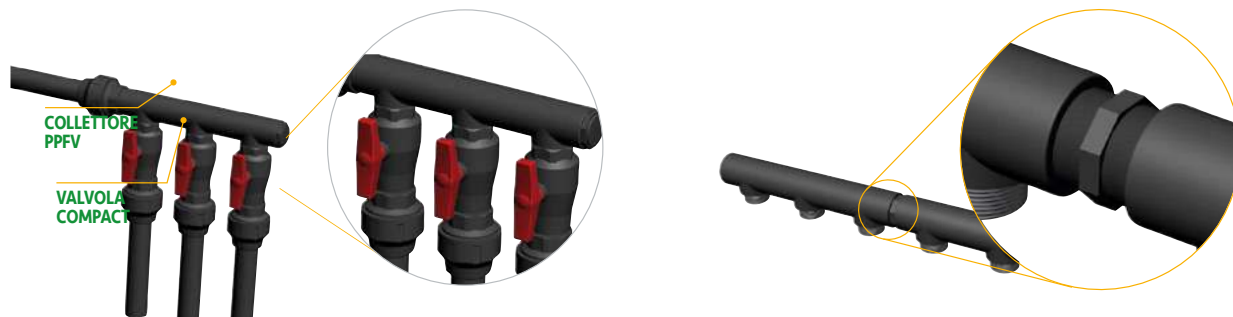

## MOD. 533 ► COLLETTORE DI DISTRIBUZIONE FILETTATO MASCHIO

PP Plain threaded male manifold - Collecteur 3 entrées filetées - Colector distribudor R/M

CODICE	TUBO [in.]	USCITE [in.]	L [mm]	INTERASSE USCITE [mm]	MASTER [pcs.]	BOX	€
1004223	1"	1"	308	115	10	H10	44,94
1004225	2"	1 ½"	460	159	4	H10	114,80
1004216	2"	2"	460	159	4	H10	114,80



## MOD. 534 ► COLLETTORE DI DISTRIBUZIONE FILETTATO FEMMINA

PP Plain threaded female manifold - Collecteur 3 entrées taraudées - Colector distribudor R/H

CODICE	TUBO [in.]	USCITE [in.]	L [mm]	INTERASSE USCITE [mm]	MASTER [pcs.]	BOX	€
1004243	1"	1"	308	115	10	H10	44,94
1004245	2"	1 ½"	460	159	4	H10	114,80
1004236	2"	2"	460	159	4	H10	114,80



## MOD. 554 ► COLLETTORE DI DISTRIBUZIONE A 3 VIE FILETTATO FEMMINA

PP Plain threaded female manifold - Collecteur 3 entrées taraudées - Colector distribudor R/H

CODICE	TUBO [in.]	ENTRATA [in.]	USCITE [in.]	L [mm]	INTERASSE USCITE [mm]	MASTER [pcs.]	BOX	€
1004343	1"	1"	1"	308	115	10	H10	47,44
1004345	2"	2"	1 ½"	460	159	4	H10	116,07
1004336	2"	2"	2"	460	159	4	H10	116,07



## MOD. 555 ► COLLETTORE DI DISTRIBUZIONE A 3 VIE FILETTATO MASCHIO

Male threaded manifold - Collecteur 3 entrées filetées - Colector 3 vías R/M

CODICE	TUBO [in.]	ENTRATA [in.]	USCITE [in.]	L [mm]	INTERASSE USCITE [mm]	MASTER [pcs.]	BOX	€
1004323	1"	1"	1"	308	115	10	H10	47,44
1004325	2"	2"	1 ½"	460	159	4	H10	116,07
1004316	2"	2"	2"	460	159	4	H10	116,07





# COLLETTORI SWIVEL IN PP CON O-RING

PP SWIVEL MANIFOLD SYSTEM WITH O-RING - SYSTEME DE RACCORDS UNION EN PP SWIVEL AVEC O-RING - SISTEMA DE COLECTOR DE PP SWIVEL CON O-RING



MASSIMA PRESSIONE D'ESERCIZIO: 10 BAR  
MAX. WORKING PRESSURE: 10 BAR

CODICE	DESCRIZIONE	CONFEZIONE	€
		[pcs.]	
TVSC0322	Collettore M/F a 2 uscite F - 1" F x 1" F	5	18,03
TVSC0323	Collettore M/F a 3 uscite F - 1" F x 1" F x 1" F	5	25,18
TVSC0324	Collettore M/F a 4 uscite F - 1" F x 1" F x 1" F x 1" F	5	34,25

# RACCORDI SWIVEL IN PP CON O-RING

PP SWIVEL FITTINGS WITH O-RING - RACCORDS EN PP SWIVEL AVEC O-RING - ACCESORIOS DE PP SWIVEL CON O-RING



MASSIMA PRESSIONE D'ESERCIZIO: 10 BAR  
MAX. WORKING PRESSURE: 10 BAR

CODICE	DESCRIZIONE	CONFEZIONI	€
		[pcs.]	
TVSN032D	Nipplo - 1" M x 1" M	20	2,59
TVSNR032C	Nipplo ridotto - 1" M x ¾" M	20	2,59
TVSM032F	Manicotto bocchettonato F/F - 1" F x 1" F	20	6,64
TVSM032M	Manicotto bocchettonato M/F - 1" M x 1" F	20	4,90
TVSM050M	Manicotto bocchettonato M/F - 1 ½" M x 1 ½" F	20	16,75
TVSM063M	Manicotto bocchettonato M/F - 2" M x 2" F	10	22,34
TVSG032F	Gomito F/F - 1" F x 1" F	20	6,98
TVSG032M	Gomito F/M - 1" F x 1" M	20	5,75
TVST2F032	Tee F/F/M - 1" F x 1" F x 1" M	20	7,71
TVST2F050	Tee F/F/M - 1 ½" F x 1 ½" F x 1 ½" M	5	23,82
TVST3F032	Tee F/F/F - 1" F x 1" F x 1" F	20	9,53
TVST3F050	Tee F/F/F - 1 ½" F x 1 ½" F x 1 ½" F	5	32,21
TVSXF032	Croce F/F/F/F - 1" F x 1" F x 1" F x 1" F	10	14,63
TVSXM032	Croce M/F/F/F - 1" M x 1" F x 1" F x 1" F	10	11,23

## VALVOLE A SFERA IN PP E PVC

VALVES - VANNES - VALVULAS

### 111C MOD. 566

#### VALVOLE A SFERA "COMPACT" IN PP FV - FEMMINA

GFPP "COMPACT" female ball valve  
Vanne à boisseau "COMPACT" PP FV taraudée  
Valvula de bola "COMPACT" PP FV R/H



CODICE	D [in.]	PFA [bar]	MASTER [pcs.]	BOX	€
111C000	1/2"	16	20	H6	14,84
111C001	3/4"	16	20	H6	19,08
111C002	1"	16	15	H3	21,20
111C003	1 1/4"	16	15	H13	30,74
111C004	1 1/2"	16	10	H3	40,28
111C005	2"	16	5	H3	63,60
111C006	2 1/2"	10	2	H3	139,92
111C007	3"	10	2	H3	183,38

Guarnizione della sfera in PTFE (Téflon) - PTFE ball closing - Joint de bille en PTFE - Cierre bola PTFE

### 111C MOD. 569

#### VALVOLE A SFERA "COMPACT" IN PP FV - MASCHIO

GFPP "Compact" male ball valve  
Vanne à boisseau "COMPACT" PP FV fileté  
Valvula de bola "COMPACT" PP FV R/H - M



CODICE	D [in.]	PFA [bar]	MASTER [pcs.]	BOX	€
111C030	1/2"	16	20	H6	14,84
111C031	3/4"	16	20	H6	19,08
111C032	1"	16	15	H3	21,20
111C033	1 1/4"	16	15	H2	30,74
111C034	1 1/2"	16	10	H2	40,28
111C035	2"	16	5	H2	63,60

Guarnizione della sfera in PTFE (Téflon) - PTFE ball closing - Joint de bille en PTFE - Cierre bola PTFE

### VS5SKF

#### VALVOLE A SFERA IN PVC NERO F/F

Black PVC ball valve female threaded ends  
Vanne à bille noire à simple union en PVC taraudée  
Valvula esfera negra mono tuerca en PVC rosca hembra



D [in.]	PFA [bar]	MASTER [pcs.]	€
3/4"	10	140	9,75
1"	10	100	10,81
1 1/4"	10	60	17,28
1 1/2"	10	40	22,05
2"	10	24	36,68

MATERIALE: PVC - COLORE: NERO - Guarnizioni O-Ring EPDM / Sfera PE

### VS5SKM

#### VALVOLE A SFERA IN PVC NERO F/M

Black PVC ball valve male/female threaded ends  
Vanne à bille noire à simple union en PVC taraudée/fileté  
Valvula esfera negra mono tuerca en PVC rosca hembra/macho



D [in.]	PFA [bar]	MASTER [pcs.]	€
3/4"	10	140	9,75
1"	10	100	10,81
1 1/4"	10	60	17,28
1 1/2"	10	40	22,05
2"	10	24	36,68

MATERIALE: PVC - COLORE: NERO - Guarnizioni O-Ring EPDM / Sfera PE

### VS9SK

#### VALVOLE BIGHIERA PVC NERO CON ATTACCO FEMMINA FILETTATA/GIUNTO RAPIDO

Black PVC ball valve F thread - quick coupling end  
Robinet à bille taraudée F-sortie à joint rapide  
Valvula de bola rosca H-salida junta rapida



D x R [mm - in.]	DN	PFA [bar]	MASTER [pcs.]	€
20 x 1/2"	15	16	130	13,52
25 x 3/4"	20	16	90	15,42
32 x 1"	25	16	50	18,55
40 x 1 1/4"	32	16	10	30,90
50 x 1 1/2"	40	16	20	41,45
63 x 2"	50	16	12	63,07

### VS9DKH

#### VALVOLE BIGHIERA PVC CON GIUNTI RAPIDI

Double union ball valve F/F quick coupling ends  
Robinet à bille sortie F/F à joint rapide  
Valvula de bola salida H/H junta rapida



D x D [mm - mm]	DN	PFA [bar]	MASTER [pcs.]	BOX	€
20 - 20	15	16	40	H2	24,15
25 - 25	20	16	40	H11	27,16
32 - 32	25	16	30	H5	43,85
40 - 40	32	16	16	H11	51,61
50 - 50	40	16	15	H7	64,66
63 - 63	50	16	10	H14	85,23
75 - 75	65	16	4	H5	337,08
90 - 90	80	16	2	H9	405,93
110 - 110	100	16	1	H9	623,87



VS1SK



VS2MK

VED LISTINO PVC



## FILTRI IN LINEA

IN-LINE FILTERS - FILTRES E EN LIGNE - FILTROS EN LÍNEA

### MOD. 322 ▶ FILTRO A RETE INOX



#### FILTRO IN LINEA IN POLIPROPILENE CON CARTUCCIA FILTRANTE IN RETE INOX

Polypropylene in-line filter with stainless steel net filtering cartridge

Filtres en ligne en polypropylène, cartouches à tamis

Filtro en línea de malla Inox

CODICE	D [in.]	MESH	µm	PORTATA MAX [m³/h]	Superficie Filtrante [cm²]	MASTER [pcs.]	€
1008131	¾"	120	130	5,00	160	4	20,14
1008132	1"	120	130	6	160	4	22,26
1008133	1 ¼"	120	130	10	265	4	41,34
1008134	1 ½"	120	130	14	265	4	69,96
1008135	2"	120	130	25	485	2	76,32

Attacco per manometro e uscita maschio per spurgo - Manometric intakes and auxiliary male connection

### MOD. 323 ▶ RETE INOX



#### RICAMBIO CARTUCCIA FILTRANTE IN RETE INOX

Stainless steel net filtering cartridge

Cartouches à tamis

Cartucho de malla

CODICE	D [in. - in.]	MESH	µm	MASTER [pcs.]	€
1008141	¾" - 1"	120	130	4	19,08
1008143	1 ¼" - 1 ½"	120	130	4	21,20
1008145	2"	120	130	2	42,40

### MOD. 903 ▶ FILTRO A DISCHI



#### FILTRO IN LINEA IN POLIPROPILENE CON CARTUCCIA FILTRANTE A DISCHI

Polypropylene in-line filter with disk filtering cartridge

Filtres en ligne en polypropylène, cartouche à disque

Filtro en línea de anillas

CODICE	D [in.]	MESH	µm	PORTATA MAX [m³/h]	SUPERFICIE FILTRANTE [cm²]	MASTER [pcs.]	€
1008161	¾"	120	130	5,00	180	4	36,04
1008162	1"	120	130	6	180	4	43,46
1008163	1 ¼"	120	130	10	300	4	81,62
1008164	1 ½"	120	130	14	300	4	82,68
1008165	2"	120	130	25	525	2	138,86

Attacco per manometro e uscita maschio per spurgo - Manometric intakes and auxiliary male connection

### MOD. 904 ▶ DISCHI



#### RICAMBIO CARTUCCIA FILTRANTE A DISCHI

Disk filtering cartridge

Cartouche à disque

Cartucho fde anillas

CODICE	D [in. - in.]	MESH	µm	MASTER [pcs.]	€
108171	¾" - 1"	120	130	4	32,86
108173	1 ¼" - 1 ½"	120	130	4	55,12
108175	2"	120	130	2	65,72

# FILTRI A DISCHI E A MAGLIA

DISK AND NET FILTERS - FILTRES A DISQUE ET A TAMIS - FILTROS DE ANILLAS RADIALES Y DE MALLAS

FILTRO A DISCHI

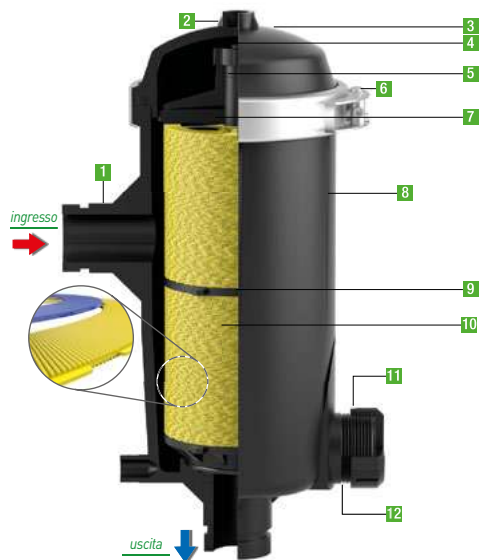

- 1 Uscita con sistema di ancoraggio "Ranurado"
- 2 Uscita filettata femmina 3/4" per valvola di sfiato
- 3 Coperchio in PPFV
- 4 Ghiera di fissaggio dischi in gomma
- 5 Asse centrale in PVC
- 6 Morsettiera di chiusura in acciaio INOX A-2
- 7 Disco di spinta in PVC-U
- 8 Corpo filettato in PPFV
- 9 Disco di centraggio in PVC-U
- 10 Dischi in PP
- 11 Tappo filettato in PPFV
- 12 Uscita filettata maschio 2"

FILTRO A MAGLIA

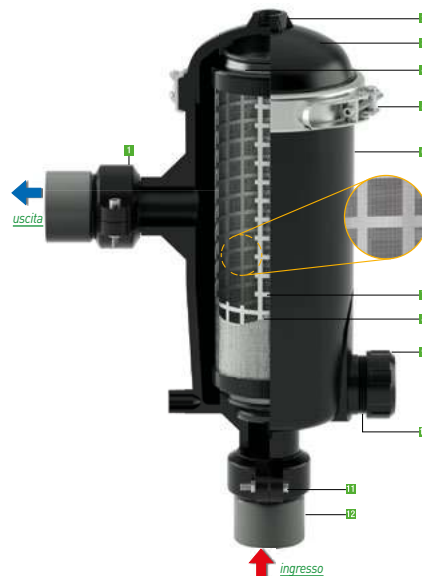

- 1 Uscita con sistema di ancoraggio "Ranurado"
- 2 Uscita filettata femmina 3/4" per valvola di sfiato
- 3 Coperchio in PPFV
- 4 Coperchio in PP per fissaggio cartuccia
- 5 Morsettiera di chiusura in INOX A2
- 6 Corpo Filtro in PPFV
- 7 Supporto in rete INOX A-2 (spessore 0,8 mm)
- 8 Rete in acciaio INOX A-2
- 9 Tappo filettato femmina 2" in PPFV
- 10 Uscita filettata maschio 2"
- 11 Vite di fissaggio in acciaio INOX A-2
- 12 Manicotto incollaggio in PVC-U con sistema "Ranurado"

## MOD. 316 ▶ FILTRO A DISCHI USCITA FILETTATA "BSP" PN8

Filter disk cartridge, threaded outlet "BSP" PN8  
 Filtre à disque, sortie taraudee "BSP" PN8  
 Filtro de anillas radiales, salida roscada "BSP" PN8



CODICE	MISURA [Ø - in.]	MESH	µm	Portata [L/h]	SUPERFICIE FILTRANTE [cm²]	MASTER [pcs.]	BOX	€
1008001	63 - 2"	140	105	20.000	1.370	2	H26	361,46
1008002	90 - 3"	140	105	40.000	1.760	2	H25	482,30
1008011	63 - 2"	120	120	20.000	1.370	2	H26	361,46
1008012	90 - 3"	120	120	40.000	1.760	2	H25	482,30

## MOD. 318 ▶ FILTRO A DISCHI USCITA FILETTATA "BSP" SUPER PN8

Filter disk cartridge, threaded outlet "BSP" SUPER PN8  
 Filtre à disque, sortie taraudee "BSP" SUPER PN8  
 Filtro de anillas radiales, salida roscada "BSP" SUPER PN8



CODICE	MISURA [Ø - in.]	MESH	µm	Portata [L/h]	SUPERFICIE FILTRANTE [cm²]	MASTER [pcs.]	BOX	€
1008007	63 - 2"	140	105	40.000	1.760	2	H25	482,30
1008017	63 - 2"	120	120	40.000	1.760	2	H25	482,30



**MOD. 321** ▶ **RICAMBIO CARTUCCIA FILTRANTE A DISCHI**

Cartridge filter  
Cartouche d'anneaux  
Cartucho de anillas



MESH 140    MESH 120

CODICE	MISURA	MESH	µm	Portata [L/h]	SUPERFICIE FILTRANTE [cm <sup>2</sup> ]	MASTER [pcs.]	BOX	€
1008075	500 - 2"	140	105	20.000	1.370	2	H3	258,64
1008076	610 - 3"	140	105	40.000	1.760	2	H19	344,50
1008077	500 - 2"	120	125	20.000	1.370	2	H3	258,64
1008078	610 - 3"	120	125	40.000	1.760	2	H19	344,50

**MOD. 791** ▶ **FILTRO A MAGLIA USCITA FILETTATA "BSP" PN8**

Filter A2 net, threaded outlet "BSP" PN8  
Filtre à tamis, sortie taraudée "BSP" PN8  
Filtro de malla, salida roscada "BSP" PN8



CODICE	MISURA [Ø - in.]	MESH	µm	Portata [L/h]	SUPERFICIE FILTRANTE [cm <sup>2</sup> ]	MASTER [pcs.]	BOX	€
1008310	63 - 2"	275	50	20.000	1.310	2	H26	413,40
1008320	90 - 3"	275	50	40.000	1.720	2	H25	551,20
1008311	63 - 2"	150	100	20.000	1.310	2	H26	413,40
1008321	90 - 3"	150	100	40.000	1.720	2	H25	551,20
1008312	63 - 2"	120	130	20.000	1.310	2	H26	413,40
1008322	90 - 3"	120	130	40.000	1.720	2	H25	551,20
1008313	63 - 2"	75	200	20.000	1.310	2	H26	413,40
1008323	90 - 3"	75	200	40.000	1.720	2	H25	551,20
1008314	63 - 2"	55	300	20.000	1.310	2	H26	413,40
1008324	90 - 3"	55	300	40.000	1.720	2	H25	551,20

**MOD. 792** ▶ **FILTRO A MAGLIA USCITA FILETTATA "BSP" SUPER PN8**

Filter A2 net, threaded outlet "BSP" SUPER PN8  
Filtre à tamis, sortie taraudée "BSP" SUPER PN8  
Filtro de malla, salida roscada "BSP" SUPER PN8



CODICE	MISURA [Ø - in.]	MESH	µm	Portata [L/h]	SUPERFICIE FILTRANTE [cm <sup>2</sup> ]	MASTER [pcs.]	BOX	€
1008330	63 - 2"	275	50	40.000	1.720	2	H25	551,20
1008331	63 - 2"	150	100	40.000	1.720	2	H25	551,20
1008332	63 - 2"	120	130	40.000	1.720	2	H25	551,20
1008333	63 - 2"	75	200	40.000	1.720	2	H25	551,20
1008334	63 - 2"	55	300	40.000	1.720	2	H25	551,20

**MOD. 796** ▶ **RICAMBIO CARTUCCIA FILTRANTE A MAGLIA**

Net cartridge  
Maille cartouche  
Cartucho malla

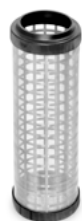

CODICE	MISURA [Ø - in.]	MESH	µm	Portata [L/h]	SUPERFICIE FILTRANTE [cm <sup>2</sup> ]	MASTER [pcs.]	BOX	€
1008500	500 - 2"	275	50	20.000	1.310	2	H19	258,64
1008510	610 - 3"	275	50	40.000	1.720	2	H19	344,50
1008501	500 - 2"	150	100	20.000	1.310	2	H19	258,64
1008511	610 - 3"	150	100	40.000	1.720	2	H19	344,50
1008502	500 - 2"	120	130	20.000	1.310	2	H19	258,64
1008512	610 - 3"	120	130	40.000	1.720	2	H19	344,50
1008503	500 - 2"	75	200	20.000	1.310	2	H19	258,64
1008513	610 - 3"	75	200	40.000	1.720	2	H19	344,50
1008504	500 - 2"	55	300	20.000	1.310	2	H19	258,64
1008514	610 - 3"	55	300	40.000	1.720	2	H19	344,50

Studiati e progettati per permettere il più comodo e sicuro accesso ai dispositivi di ispezione interrati come valvole, contatori, moduli di controllo, ecc. negli impianti di irrigazione residenziale, pubblica, agricola e sportiva e nelle reti di distribuzione idrica pubblica.  
UNI EN 124

Designed allows the most convenient and secure access to underground inspection equipments such as valves, meters, control modules, ecc. on residential, public, agriculture and sports irrigation systems and public water distribution system.  
UNI EN 124

Tipo	Classe	Carico a rottura [kN]
Mini	-	10,5
Large	-	11,5
Standard	A15	15,3
Jumbo	A15	16,5

Type	Class	Stress at break [kN]
Mini	-	10,5
Large	-	11,5
Standard	A15	15,3
Jumbo	A15	16,5

### MINI ▶

#### POZZETTO CIRCOLARE MINI

Mini valve BOX - Regard baby  
Arqueta Mini



BASE	COPERCHIO	ALTEZZA	PESO	Q.TA X PLT.	€
[mm]	[mm]	[mm]	[g]	[pcs.]	
212	160	230	500	800	11,66

### LARGE ▶

#### POZZETTO CIRCOLARE LARGE

Large valve BOX - Regard Large  
Arqueta Large



BASE	COPERCHIO	ALTEZZA	PESO	Q.TA X PLT.	€
[mm]	[mm]	[mm]	[g]	[pcs.]	
300	240	250	900	396	23,32

### STANDARD ▶

#### POZZETTO RETTANGOLARE STANDARD

Standard valve BOX - Regard Standard  
Arqueta Standard

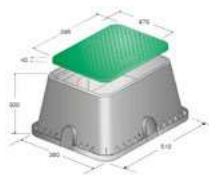

BASE	COPERCHIO	ALTEZZA	PESO	Q.TA X PLT.	€
[mm x mm]	[mm x mm]	[mm]	[g]	[pcs.]	
380x510	270x395	300	4150	168	49,40

### JUMBO ▶

#### POZZETTO RETTANGOLARE JUMBO

Jumbo valve BOX - Regard Jumbo  
Arqueta Jumbo

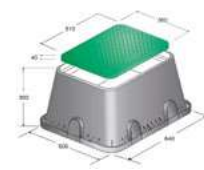

BASE	COPERCHIO	ALTEZZA	PESO	Q.TA X PLT.	€
[mm x mm]	[mm x mm]	[mm]	[g]	[pcs.]	
500x640	360x510	300	6300	112	90,42

### RIAL ▶

#### ESTENSIONE PER POZZETTI

Extension - Rallonge - Prolonga



MOD.	BASE	ALTEZZA	PESO	Q.TA X PLT.	€
	[mm x mm]	[mm]	[g]	[pcs.]	
STANDARD	306x436	170	1900	104	48,02
JUMBO	400x540	170	2500	52	61,69

### JUMBOSUPER ▶

#### POZZETTO RETTANGOLARE SUPERJUMBO

Superjumbo valve BOX - Regard Superjumbo - Arqueta Superjumbo



BASE	COPERCHIO	ALTEZZA	PESO	€
[mm x mm]	[mm x mm]	[mm]	[g]	
590x810	370x590	415	10000	292,56

### PC301 ▶

#### POZZETTO CON VALVOLA ANTIGELO

Ø ¾" IN PP\*

Valve BOX with Ø ¾" PP\* ice valve

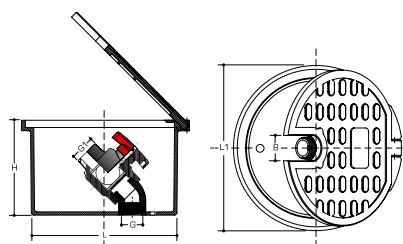

CODICE	DESCRIZIONE	€
PC301_TO	MOD. OPEN	46,53
PC301_TC	MOD. CLOSED	46,53

G	G1	L	L1	H	B	PESO
[in.]	[in.]	[mm]	[mm]	[mm]	[mm]	[g]
¾"	¾"	179	204	117	31	585

\*Stabilizzato UV - UV stabilized

## TUBO IN POLIETILENE

POLYETHYLENE PIPE - TUYAU DE POLYETHYLENE - TUBERÍA DE POLIETILENO

### PEBD ▶



TUBO IN POLIETILENE  
BASSA DENSITÀ

Dest. [mm]	PFA [bar]	Sp [mm]	ROTOLO [m]	€
16	6	1,6	100	0,60
20	6	1,7	100	0,81
25	6	2,2	100	1,20
32	6	2,8	100	1,95
40	6	3,5	100	3,00
50	6	4,3	100	4,57

### PE100 ▶



TUBO IN POLIETILENE  
ALTA DENSITÀ

Dest. [mm]	PFA [bar]	Sp [mm]	ROTOLO [m]	€
25	10	1,8	100	1,39
32	10	2,0	100	1,85
40	10	2,4	100	2,78
50	10	3,0	100	4,26
63	10	3,8	100	6,66
75	10	4,5	100	9,95
90	10	5,4	100	14,33
110	10	6,6	50	21,26

## ACCESSORI PER TUBO IN PE

### 9020 ▼



FUSTELLA FORATUBI "JOTA" CON 1 PUNZONE  
"Jota" punch with 1 tip

Ø [mm]	PACK [pcs.]	MASTER [pcs.]	€
1,8 - 2,0 - 2,5 - 3,0	10	80	12,83

### TE100802 ▼



KIT 10 TAPPI CHIUDIFORO FINO A 3 MM  
(RAC 10 TAPPI)  
Goof Plug Rack

COD.	PACK [pcs.]	MASTER [pcs.]	€
TE100802	10	2000	3,50

## GOCCIOLATORI AUTOCOMPENSANTI E ACCESSORI

### TE020 ▼



GOCCIOLATORI  
AUTOCOMPENSANTI AD  
INNESTO 4,5 mm BARB  
Compensating dripper 4,5 mm  
Barb

CODICE	PORTATA [L/h]	COLORE	PACK [pcs.]	€
TE020180	1	MARRONE	100	0,50
TE020387	2	ROSSO	100	0,50
TE020388	4	NERO	100	0,50
TE020389	8	VERDE	100	0,50

### TE020090 ▼



GOCCIOLATORE CON PICCHETTO  
E SELETTORE GOCCIA/ ZAMPILLO  
PORTATA 0-6 L/h  
Delta drip spike adjustable 0-6 L/h  
End-Line 4,5 mm Barb

CODICE	PACK [pcs.]	€
TE020090	25	1,79

## TE10209 ▶

PER MONTAGGIO SU COLONNETTA FISSA D 1/2" F X 4 mm F  
Adaptor micro X 1/2" NPT/F Female thread



CODICE	PACK [pcs.]	€
TE10209	25	0,34

## TE203954 ▶

ADATTATORE MICRO PER MONTAGGIO SU COLONNETTA FISSA D 3/4" F X 4,5 mm BARB  
3/4" female nut / washer X 4,5 mm Barb



CODICE	PACK [pcs.]	€
TE203954	55	1,55

## TE020939 ▶

ADATTATORE MICRO PER ALA, MONTAGGIO SU COLONNETTA FISSA D 3/4" F X 16 mm MASCHIO  
3/4" female nut / washer X 16 mm dripline Barb



CODICE	PACK [pcs.]	€
TE020939	1	1,83

## TE101336 ▶

FASCETTA STRINGITUBO A SCATTO PER TUBO DA Ø 16 A 18 mm  
Ratchet clamp O.D. 16-18 mm



CODICE	PACK [pcs.]	€
TE101336	65	0,22

## TE104536 ▶

MICROSTAFFA PER TUBO DA Ø 16 A 18 mm CON ADATTATORE FORATUBO E INNESTO 4,5 mm BARB  
Micro saddle O.D. 16-18 mm with 4,5 mm Barb take-off adaptor



CODICE	PACK [pcs.]	€
TE104536	40	0,48

## MICROTUBO E RACCORDI AD INNESTO 4,5 MM

### TE100425 ▶

GOMITO 90°  
Elbow 90° 4,5 mm Barb



CODICE	PACK [pcs.]	€
TE100425	50	0,41

### TE100445 ▶

TI 90°  
Tee 90° 4,5 mm Barb



CODICE	PACK [pcs.]	€
TE100445	50	0,42

### TE100675 ▶

CROCE  
Cross 4,5 mm Barb



CODICE	PACK [pcs.]	€
TE100675	50	0,72

### TE100406 ▶

RACCORDO DI GIUNZIONE  
Joiner 4,5 mm Barb



CODICE	PACK [pcs.]	€
TE100406	100	0,23

### TE100696 ▶

ADATTATORE FILETTATO "FAST"/INNESTO  
Adaptator "Fast" thread X 4,5 mm Barb



CODICE	PACK [pcs.]	€
TE100696	100	0,23

### TE010 ▶

MICROTUBO FLESSIBILE IN PVC DA 4-7 mm  
PVC flexible microtube 4-7 mm



CODICE	DIAMETRO		MATASSA [m]	€/matassa
	INT [mm]	EST [mm]		
TE010057	4	7	30	40,28
TE010131	4	7	300	344,50



## DUA TASK ▶ ALA GOCCIOLANTE 16 mm Dripline Ø 16 mm

CODICE	Dest. [mm]	Sp [mm]	Q [L/h]	PASSO [cm]	L [m]	ROTOLO [m]	COLORE	€/m
DUA100160332LM	16	1	2	33	81	100	Marrone	0,93
DUA200160332L	16	1	2	33	81	200	Nero	0,91

Q = Portata Nominale a 1 Bar; Sp = Spessore; L = Lunghezza Massima Unica Alimentazione;



## ALA-TASK ▶ ALA GOCCIOLANTE AUTOCOMPENSANTE 16 mm On-surface dripline pressure - compensating Ø 16 mm - flow rate 2 L/h

CODICE	D [mm]	Q [L/h]	PASSO [cm]	ROTOLO [m]	F [Mesh]	[Micron]	QUANTITÀ [Rotoli / Pallet]	COLORE	€/m
ALA-TASK	16	2	33	100	120	130	48	Marrone	1,38

Q = Portata Nominale a 1 Bar; F = Filtrazione raccomandata;



## TE0202 ▶ ALA GOCCIOLANTE DA ¼" (6 mm) On-surface dripline pressure - Ø ¼" (6 mm) - flow rate 2 L/h - 1 Bar

CODICE	D [mm]	Q [L/h]	PASSO [cm]	ROTOLO [m]	F [Mesh]	[Micron]	QUANTITÀ [Rotoli / Pallet]	COLORE	€/rotolo
TE020201	6	2	15	30	150	-	10	Marrone	53,00
TE020203	6	2	30	30	150	-	10	Marrone	39,75

Q = Portata Nominale a 1 Bar; F = Filtrazione raccomandata;



## XFS ▶ ALA GOCCIOLANTE AUTOCOMPENSANTE 16 mm - PORTATA 2,3 L/h PER SUBIRRIGAZIONE Subsurface dripline pressure - compensating - flow rate 2,3 L/h

Consultare il nuovo listino cliccando qui

**LISTINO RAIN BIRD**



## ACCESSORI PER ALA GOCCIOLANTE

### TE103943 ▶

PICCHETTO PER TUBO Ø16 A Ø20  
Ground hook Ø 16 mm O.D. to Ø 20 mm O.D.

CODICE	COLORE	PACK [pcs.]	€
TE103943	MARRONE	20*	0,84

\*Acquisto a master di 20 pz.



### TE209372 ▼

ADATTATORE F CON GHIERA FOLLE ¾" F  
Female coupling with rotating nut ¾" F



CODICE	INGRESSO [in.]	USCITA [in.]	PACK [pcs.]	€
TE209372	¾" F	¾" F	10	4,07

### TE020828 ▼

FILTRO IN LINEA AD INNESTO PER ALA - 13 mm BARB  
In-line filter for driperline 13 mm Barb



CODICE	Ø TUBO INTERNO [mm]	PACK [pcs.]	€
TE020828	13	25	5,77

## TE0208 - TE0210



**FILTRO AD Y CON RIDUTTORE DI PRESSIONE ING. 3/4" F  
GHIERA FOLLE - USC. 3/4" BSP/M**  
Y-Filter with pressure reducer 3/4" F threaded I - 3/4" BSP/M

CODICE	PRESSIONE IN USCITA [bar]	COLORI	PACK [pcs.]	€
TE021044	1,0	Rosso	80	30,57
TE020822	1,8	Nero	80	30,57
TE021045	2,5	Verde	80	30,57

## TE2082 - TE2104



**RIDUTTORE DI PRESSIONE IN LINEA 3/4" F GHIERA FOLLE / 3/4" M**  
In-line pressure reducer 3/4" F threaded I - 3/4" BSP/M

CODICE	INGRESSO [in.]	USCITA [in.]	PRESSIONE IN USCITA [bar]	PACK [pcs.]	€
TE210463	3/4" F	3/4" M	1	20	10,60
TE208233	3/4" F	3/4" M	1,8	20	10,60
TE210473	3/4" F	3/4" M	2,5	20	10,60

PRESSIONE DI ENTRATA 8 BAR

## RACCORDI PER ALA GOCCIOLANTE CON ANELLINO ELASTICO 16 mm

### 3310 ▶



**MANICOTTO**  
Coupling - Manchon - Manguito

CODICE	D [mm]	PACK [pcs.]	MASTER [pcs.]	BOX	€
33100160	16	100	1600	M6	0,27

### 3314 ▶



**RACCORDO MASCHIO**  
Male adaptor - Raccord fileté male -  
Terminal rosca macho

CODICE	D - R [mm - in.]	PACK [pcs.]	MASTER [pcs.]	BOX	€
3314016C	16 - 1/2"	100	1100	M6	0,53
3314016D	16 - 3/4"	100	800	M6	0,53

### 3384 ▶



**GOMITO A 90°  
CON DERIVAZIONE FILETTATA MASCHIO**  
Elbow 90° M/M - Coude 90° M/M - Codo 90° M/M

CODICE	D - R [mm - in.]	PACK [pcs.]	MASTER [pcs.]	BOX	€
3384016C	16 - 1/2"	100	900	M6	0,87
3384016D	16 - 3/4"	100	700	M6	0,87

### 3350 ▶



**TEE**  
Tee - Te à 90° - Te a 90°

CODICE	D [mm]	PACK [pcs.]	MASTER [pcs.]	BOX	€
33500160	16	200	600	M6	0,85

### 3354 ▶



**TEE CON DERIVAZIONE FILETTATA MASCHIO**  
Tee with male threaded offtake - Te à 90° fileté male  
Te a 90° roscado macho

CODICE	D - R [mm - in. - mm]	PACK [pcs.]	MASTER [pcs.]	BOX	€
3354016C	16 - 1/2" - 16	100	500	M6	1,06
3354016D	16 - 3/4" - 16	100	400	M6	1,06

### 3380 ▶



**GOMITO A 90°**  
Elbow 90° M/M - Coude 90° M/M  
Codo 90° M/M

CODICE	D [mm]	PACK [pcs.]	MASTER [pcs.]	BOX	€
33800160	16	100	1000	M6	0,82

### 3332 ▶



**TAPPO DI FINE LINEA**  
End Line Plug - Bouchon mâle  
Tapon macho

CODICE	D [mm]	PACK [pcs.]	MASTER [pcs.]	BOX	€
33320160	16	100	2400	M6	0,49

### 2300 ▶



**FINE LINEA AD OTTO**  
Tubing end closure - Huite fin de ligne  
Final de la linea

CODICE	D [mm]	PACK [pcs.]	MASTER [pcs.]	BOX	€
23000160	16	500	3000	M7	0,20

## RACCORDI E VALVOLE PER ALA GOCCIOLANTE POLY 16 mm

### 3410 ▶

**MANICOTTO**  
Coupling - Manchon - Manguito



CODICE	D	PACK	MASTER	BOX	€
	[mm]	[pcs.]	[pcs.]		
34100160	16	50	550	M6	0,73

### 3414 ▶

**RACCORDO MASCHIO**  
Male adaptor - Racord fileté male  
Terminal rosca macho



CODICE	D - R	PACK	MASTER	BOX	€
	[mm - in.]	[pcs.]	[pcs.]		
3414016C	16 - 1/2"	50	800	M6	0,71
3414016D	16 - 3/4"	50	600	M6	0,71

### 3450 ▶

**TEE**  
Tee - Te à 90° - Te a 90°



CODICE	D	PACK	MASTER	BOX	€
	[mm]	[pcs.]	[pcs.]		
34500160	16	50	250	M6	1,80

### 3454 ▶

**TEE CON DERIVAZIONE FILETTATA MASCHIO**  
Tee with male threaded offtake - Te à 90° fileté male  
Te a 90° roscado macho



CODICE	D - R	PACK	MASTER	BOX	€
	[mm - in. - mm]	[pcs.]	[pcs.]		
3454016C	16 - 1/2" - 16	50	300	M6	1,71
3454016D	16 - 3/4" - 16	50	300	M6	1,71

### 3480 ▶

**GOMITO A 90°**  
Elbow 90° M/M - Coude 90° M/M - Codo 90° M/M



CODICE	D	PACK	MASTER	BOX	€
	[mm]	[pcs.]	[pcs.]		
34800160	16	50	450	M6	1,57

### 3484 ▶

**GOMITO 90° CON DERIVAZIONE FILETTATA MASCHIO**  
Elbow 90° with male threaded offtake - Coude 90° fileté male  
Codo 90° roscado macho



CODICE	D - R	PACK	MASTER	BOX	€
	[mm - in. - mm]	[pcs.]	[pcs.]		
3484016C	16 - 1/2" - 16	50	600	M6	1,60
3484016D	16 - 3/4" - 16	50	450	M6	1,60

### 4260 ▶

**VALVOLA CON ATTACCHI PER ALA GOCCIOLANTE "POLY"**  
Valve with "Poly" dripline offtakes  
Vanne avec raccords pour goutte à goutte "Poly"  
Válvula con accesorios para goteo "Poly"



CODICE	D	PFA	PACK	MASTER	BOX	€
	[mm]	[bar]	[pcs.]	[pcs.]		
4260.0160	16-16	4	50	300	M6	2,29

### 4270 ▶

**VALVOLA CON ATTACCHI ALA GOCCIOLANTE "POLY" - FILETTO MASCHIO**  
Valve with "Poly" dripline-male thread offtakes  
Vanne avec raccords filetés pour goutte à goutte "Poly"  
Válvula con conexiones de rosca macho para goteo "Poly"



CODICE	D - R	PFA	PACK	MASTER	BOX	€
	[mm - in.]	[bar]	[pcs.]	[pcs.]		
4270016C	16-1/2"	4	50	350	M6	2,18
4270016D	16-3/4"	4	50	300	M6	2,18

## VALVOLE A CILINDRO JOLLY PER ALA GOCCIOLANTE

### 4160 ▶

**VALVOLA CON ATTACCHI PER ALA GOCCIOLANTE**  
Valve with dripline offtakes  
Vanne avec raccords pour goutte à goutte  
Válvula con accesorios para goteo



CODICE	D	PFA	PACK	MASTER	BOX	€
	[mm]	[bar]	[pcs.]	[pcs.]		
41600160	16	4	50	400	M6	1,86

### 4170 ▶

**VALVOLA CON ATTACCHI PER ALA GOCCIOLANTE FILETTO MASCHIO**  
Valve with dripline-male thread offtakes  
Vanne avec raccords filetés pour goutte à goutte  
Válvula con conexiones de rosca macho para goteo



CODICE	D - R	PFA	PACK	MASTER	BOX	€
	[mm - in.]	[bar]	[pcs.]	[pcs.]		
4170016C	16-1/2"	4	50	450	M6	2,07
4170016D	16-3/4"	4	50	400	M6	2,07

## TAVLIT NUT LOCK - RACCORDI 16 mm PER ALA GOCCIOLANTE



TV\_930220



TV\_930225



TV\_930229



TV\_930231



TV\_930869



TV\_930873



TV\_930209



TV\_9302010



TV\_930205

CODICE	DESCRIZIONE	CONF. [pcs.]	€
TV_930220	BF-12 lock - Manicotto ad accoppiamento rapido per Dripline e ala gocciolante XF	25	2,73
TV_930225	BF-22 lock - Curva ad accoppiamento rapido per Dripline e ala gocciolante XF	25	3,50
TV_930229	BF-32 lock - T ad accoppiamento rapido per Dripline e ala gocciolante XF	25	5,00
TV_930231	BF-plug lock - Raccordo di fine linea ad accoppiamento rapido per Dripline e ala gocciolante XF	25	1,60
TV_930869	BF-92 lock - Valvola manuale autobloccante d. 16x $\frac{3}{4}$ " M per Dripline e ala gocciolante	25	6,50
TV_930873A	BF-62-50 lock - Giunto ad accoppiamento rapido per Dripline e ala gocciolante XF x attacco da $\frac{1}{2}$ " femmina	25	2,80
TV_930873	BF-62-75 lock - Giunto ad accoppiamento rapido per Dripline e ala gocciolante XF x attacco da $\frac{3}{4}$ " femmina	25	2,80
TV_930209	BF-82-50 lock - Giunto ad accoppiamento rapido per Dripline e ala gocciolante XF x attacco da $\frac{1}{2}$ " maschio	25	1,63
TV_930210	BF-82-75 lock - Giunto ad accoppiamento rapido per Dripline e ala gocciolante XF x attacco da $\frac{3}{4}$ " maschio	25	1,63
TV_930205	BF-valve lock - Valvola manuale autobloccante d. 16x16 per Dripline e ala gocciolante	25	7,80



## MICROIRRIGAZIONE



LISTINO RAIN BIRD

### VALVOLE A BASSA PORTATA SERIE DV

CODICE	MODELLO	CONNESSIONE	ALIMENTAZIONE	CONFEZIONE [pcs.]	MASTER [pcs.]
X12100	LFV075	F 3/4"	24 VAC	12	12
X12105	LFV0759V	F 3/4"	9 VDC	12	12



### REGOLATORE DI PRESSIONE

CODICE	MODELLO	PRESSIONE IN USCITA [bar]	CONFEZIONE [pcs.]	MASTER [pcs.]
A8860015	PSIM15	1,00	20	80
A8860020	PSIM20	1,40	20	80
A8860025	PSIM25	1,75	20	80
A8860030	PSIM30	2,10	20	80
A8860040	PSIM40	2,80	20	80
A8860050	PSIM50	3,50	20	80



### FILTRO REGOLATORE DI PRESSIONE RBY

CODICE	MODELLO	CONNESSIONE [in.]	CONFEZIONE [pcs.]	MASTER [pcs.]
X13000	PRF075RBY	3/4"	5	5
X13013	PRF100RBY	1"	5	5

CODICE	MODELLO	DESCRIZIONE	CONFEZIONE [pcs.]	MASTER [pcs.]
X14020	RBY200MX	Filtro di ricambio da 75 micron	6	6



### ALA GOCCIOLANTE PER SUB-IRRIGAZIONE

ALA GOCCIOLANTE INTERRATA SERIE XFS CON TECNOLOGIA COPPER SHIELD™

CODICE	MODELLO	SPAZIATURA [cm]	PORTATA [L/h]	BOBINA [m]	MASTER [pcs.]
X48301	XFS1633100	33	1,6	100	5
X48201	XFS2333100	33	2,3	100	5





## COLLETORE XQF PER ALA GOCCIOLANTE

CODICE	MODELLO	SPAZIATURA [cm]	BOBINA [m]	MASTER [pcs.]
X46200	XQF7512100	30	30	1
X46210	XQF7518100	45	30	1

Comprensivo di raccordi



## XB-10-6: GOCCIOLATORI MULTI-USCITE E MICRO SPRAY

### XB-10-6:GOCCIOLATORI E COLLETORE 6 USCITE

CODICE	MODELLO	DESCRIZIONE	CONFEZIONE [pcs.]	MASTER [pcs.]
X67000	XB106	Gocciolatore a 6 uscite, portata 4 L/h	10	50
X57000	EMT6X	Collettore a 6 uscite da 1/4"x attacco da 1/2"	10	150
X61000	XBD81	Gocciolatore a 8 uscite, portata 4 L/h	5	5



### SXB/XS : MICRO-SPRY SU PICCHETTO CON PORTATA REGOLABILE

CODICE	MODELLO	DESCRIZIONE	CONFEZIONE [pcs.]	MASTER [pcs.]
XPD1403	SXB360SPYK	Irrigazione a ombrello	10	300
XPD1303	XS360TSSPYK	Irrigazione a ventaglio	10	300



### MICRO IRRIGATORE SU PICCHETTO

CODICE	MODELLO	ARCO DI LAVORO	CONFEZIONE [pcs.]	MASTER [pcs.]
XT020034	Jet spike 90°	90°	50	50
XT020035	Jet spike 180°	180°	50	50
XT020036	Jet spike 360°	360°	50	50



### XS: MICRO IRRIGATORI A PORTATA REGOLABILE

CODICE	MODELLO	ARCO DI LAVORO	CONFEZIONE [pcs.]	MASTER [pcs.]
XPD13118	XS90	90°	10	1000
XPD13128	XS180	180°	10	1000
XPD13148	XS360	360°	10	1000



### XP: IRRIGATORE STATICO XERI-POP

CODICE	MODELLO	ALTEZZA SOLLEVAMENTO [in.]	CONNESSIONE [in.]	CONFEZIONE [pcs.]	MASTER [pcs.]
X54400	XP400X	4"	1/4"	10	20



## ACCESSORI DI DISTRIBUZIONE

CODICE	MODELLO	DESCRIZIONE	CONFEZIONE [pcs.]	MASTER [pcs.]
X42030	SPB025	Connettore a innesto - 16 mm	500	500
X54000	TS025	Picchetto per microtubo da 6 mm	1000	1000



TS025

SPB025



# IRRIGATORI STATICI E TESTINE

## IRRIGATORI STATICI SERIE UNI-SPRAY™

### SOLO CORPO

CODICE	MODELLO	ALTEZZA SOLLEVAMENTO [cm]	CONFEZIONE [pcs.]	MASTER [pcs.]
P40000	US400	10	50	50

### CON UGELLO SERIE HE-VAN

CODICE	MODELLO	ALTEZZA SOLLEVAMENTO [cm]	TESTINA	CONFEZIONE [pcs.]	MASTER [pcs.]
P40008	US408HE	10	HE-VAN 8	50	50
P40010	US410HE	10	HE-VAN 10	50	50
P40012	US412HE	10	HE-VAN 12	50	50
P40015	US415HE	10	HE-VAN 15	50	50

### CON UGELLO SERIE VAN

CODICE	MODELLO	ALTEZZA SOLLEVAMENTO [cm]	TESTINA	CONFEZIONE [pcs.]	MASTER [pcs.]
P4101001	US410	10	VAN 10	50	50
P4101201	US412	10	VAN 12	50	50
P4101501	US415	10	VAN 15	50	50
P41018	US418	10	VAN 18	50	50



## IRRIGATORI STATICI SERIE 1800™

### MODELLO BASE

CODICE	MODELLO	ALTEZZA SOLLEVAMENTO [cm]	CONFEZIONE [pcs.]	MASTER [pcs.]
A44020	1802	5	100	100
A44120	1804	10	75	75
A44205	1806	15	50	50
A44305	1812	30	50	50



SERIE 1800™

### MODELLO CON VALVOLA DI RITEGNO SAM SEAL-A.MATIC INCORPORATA

CODICE	MODELLO	ALTEZZA SOLLEVAMENTO [cm]	CONFEZIONE [pcs.]	MASTER [pcs.]
A43905	1804SAM	10	75	75
A43912	1806SAM	15	50	50
A43930	1812SAM	30	50	50

### MODELLO CON VALVOLA DI RITEGNO SAM SEAL-A.MATIC INCORPORATA E REGOLATORE DI PRESSIONE

CODICE	MODELLO	ALTEZZA SOLLEVAMENTO [cm]	PRESSIONE D'USCITA [bar]	CONFEZIONE [pcs.]	MASTER [pcs.]
A44915	1804SAMP45	10	2,1	75	75
A44916	1804SAMP45	10	3,1	75	75



## TESTINE PER IRRIGATORI STATICI



### MPR - SERIE 5 - ROSSA - TRAIETTORIA DI 5°

CODICE	MODELLO	ARCO DI LAVORO	CONFEZIONE	MASTER
			[pcs.]	[pcs.]
A47086	5F	cerchio intero	25	100
A47083	5H	180°	25	250
A47084	5Q	90°	25	250

### MPR - SERIE 8 - VERDE - TRAIETTORIA DI 10°

CODICE	MODELLO	ARCO DI LAVORO	CONFEZIONE	MASTER
			[pcs.]	[pcs.]
A4701801	8F	cerchio intero	25	250
A4701901	8H	180°	25	250
A4702001	8Q	90°	25	250

### MPR - SERIE 10 - BLU - TRAIETTORIA DI 15°

CODICE	MODELLO	ARCO DI LAVORO	CONFEZIONE	MASTER
			[pcs.]	[pcs.]
A47015	10F	cerchio intero	25	250
A47016	10H	180°	25	250
A47017	10Q	90°	25	250

### MPR - SERIE 12 - ARANCIONE - TRAIETTORIA DI 30°

CODICE	MODELLO	ARCO DI LAVORO	CONFEZIONE	MASTER
			[pcs.]	[pcs.]
A47009	12F	cerchio intero	25	100
A47012	12H	180°	25	500
A47014	12Q	90°	25	100

### MPR - SERIE 15 - NERA - TRAIETTORIA DI 30°

CODICE	MODELLO	ARCO DI LAVORO	CONFEZIONE	MASTER
			[pcs.]	[pcs.]
A47000	15F	cerchio intero	25	100
A47070	15H	180°	25	500
A47005	15Q	90°	25	100
A47007	15CST	striscia centrale	25	100
A47006	15EST	striscia lato corto	25	250
A47008	15SST	striscia lato lungo	25	250
A47033A	15LCS	modello fascia angolo sinistro	25	100
A47034A	15RCS	modello fascia angolo destro	25	100
A47047	9SST	modello a striscia lato	25	100

### TESTINE SERIE VAN A SETTORE VARIABILE - ARCO REGOLABILE

CODICE	MODELLO	TESTINA	CONFEZIONE	MASTER
			[pcs.]	[pcs.]
P10004	4VAN	misura 4 - Giallo	250	250
P10006	6VAN	misura 6 - Arancione	250	250
P10008	8VAN	misura 8 - Verde	250	250
P1001001	10VAN	misura 10 - Blu	250	250
P1001201	12VAN	misura 12 - Marrone	250	250
P1001501	15VAN	misura 15 - Nero	250	250
P10018	18VAN	misura 18 - Beige	250	250



### TESTINE SERIE HE-VAN - ALTA EFFICIENZA E ARCO REGOLABILE

CODICE	MODELLO	TESTINA	CONFEZIONE	MASTER
			[pcs.]	[pcs.]
HE0801	HEVAN08	misura 8 - Verde	250	250
HE1001	HEVAN10	misura 10 - Blu	250	250
HE1201	HEVAN12	misura 12 - Marrone	250	250
HE1501	HEVAN15	misura 15 - Nero	250	250







## TESTINE SERIE U PER IRRIGATORI 1800™



### SERIE 8 - VERDE

CODICE	MODELLO	ARCO DI LAVORO	CONFEZIONE	MASTER
			[pcs.]	[pcs.]
U10320	U8F	360°	25	100
U10310	U8H	180°	25	100
U10315	U8Q	90°	25	100

### SERIE 10 - BLU

CODICE	MODELLO	ARCO DI LAVORO	CONFEZIONE	MASTER
			[pcs.]	[pcs.]
U10220	U10F	360°	25	100
U10210	U10H	180°	25	100
U10215	U10Q	90°	25	100

### SERIE 12 - MARRONE

CODICE	MODELLO	ARCO DI LAVORO	CONFEZIONE	MASTER
			[pcs.]	[pcs.]
U10120	U12F	360°	25	100
U10110	U12H	180°	25	100
U10115	U12Q	90°	25	100

### SERIE 15 - NERO

CODICE	MODELLO	ARCO DI LAVORO	CONFEZIONE	MASTER
			[pcs.]	[pcs.]
U10020	U15F	360°	25	100
U10010	U15H	180°	25	100
U10015	U15Q	90°	25	100

## UGELLI ROTANTI R-VAN

### UGELLI ROTANTI CON ARCO DI LAVORO REGOLABILE

CODICE	MODELLO	ARCO DI LAVORO	GITTATA	CONFEZIONE	MASTER
				[pcs.]	[pcs.]
A84659A	RVAN14	e da 45° a 270°	da 2,4 a 4,6 m	50	50
A84660	RVAN18	da 45° a 270°	da 4,0 a 5,5 m	50	50
A84661	RVAN24	da 45° a 270°	da 5,2 a 7,3 m	50	50



### UGELLI ROTANTI CERCHIO INTERO

CODICE	MODELLO	GITTATA	CONFEZIONE	MASTER
			[pcs.]	[pcs.]
A84664	RVAN14360	da 2,4 a 4,6 m	50	50
A84665	RVAN18360	da 4,0 a 5,5 m	50	50
A84666	RVAN24360	da 5,2 a 7,3 m	50	50



### UGELLI STRISCE

CODICE	MODELLO	TIPOLOGIA	GITTATA	CONFEZIONE	MASTER
				[pcs.]	[pcs.]
A84667	RVANLCS	striscia angolo sinistro	da 1,5 x 4,6 m	50	50
A84668	RVANRCS	fascia angolo destro	da 1,5 x 4,6 m	50	50
A84669	RVANSST	striscia laterale	da 1,5 x 9,1 m	50	50



R-VAN-LCS



R-VAN-SST



R-VAN-RCS



## ACCESSORI PER IRRIGATORI STATICI

CODICE	MODELLO	DESCRIZIONE	CONFEZIONE MASTER	
			[pcs.]	[pcs.]
A16501A	PA8S	Adattatore con ingresso filettato femmina da 1/2"	50	250
A44500	1800EXT	Estensione attacco femmina 15 cm per irrigatori statici, accoppiabile all'attacco maschio per gli ugelli	50	50
P90000	USSAMKIT	SAM-Kit per irrigatore Uni-Spray	25	250



### RACCORDI AD INNESTO

CODICE	MODELLO	DESCRIZIONE	CONFEZIONE MASTER	
			[pcs.]	[pcs.]
A46010	SBE050	Raccordo con innesto a spirale: 1/2" maschio x gomito ad innesto	50	200
A46011	SBE075	Raccordo con innesto a spirale: 3/4" maschio x gomito ad innesto	50	200
A46006	SBCPLG	Raccordo con innesto a spirale: innesto x accoppiamento ad innesto	50	200
A46004	SBTEE	Raccordo con innesto a spirale: T innesto x innesto x innesto	50	200



### TUBO SP FLEX

CODICE	MODELLO	BOBINA [m]	CONFEZIONE MASTER	
			[pcs.]	[pcs.]
A82060	SPXFLEX30	30	1	45



### BANDIERINE DI SEGNALAZIONE

CODICE	MODELLO	COLORE	CONFEZIONE MASTER	
			[pcs.]	[pcs.]
V90108A	GFLAG	VERDE	100	1000
V90109A	WFLAG	BIANCO	100	1000



## BLU-LOCK GIUNTI RAPIDI CON SPECIALE TUBO FLESSIBILE PER INSTALLAZIONE IRRIGATORI



CODICE	DESCRIZIONE	CONFEZIONE	€
		[pcs.]	
901808	Gomito BLU - LOCK 1/2" M per tubo flessibile speciale	25	1,50
901809	Gomito BLU - LOCK 3/4" M per tubo flessibile speciale	25	1,50
901810	Gomito BLU - LOCK 1/2" F per tubo flessibile speciale	25	1,92
901811	Gomito BLU - LOCK 3/4" F per tubo flessibile speciale	25	1,92
901804	Attacco diretto BLU-LOCK 1/2" M per tubo flessibile Speciale	25	1,50
901805	Attacco diretto BLU-LOCK 3/4" M per tubo flessibile Speciale	25	1,50
901813	Manicotto Tubo/Tubo BLU-LOCK per tubo flessibile Speciale	25	2,46
901814	Tee Tubo/Tubo/Tubo BLU-LOCK per tubo flessibile Speciale	25	3,58
901818	Tubo BLU-LOCK per raccordi BLU-LOCK. Colore Blu. BOBINA 30 m	1	52,81

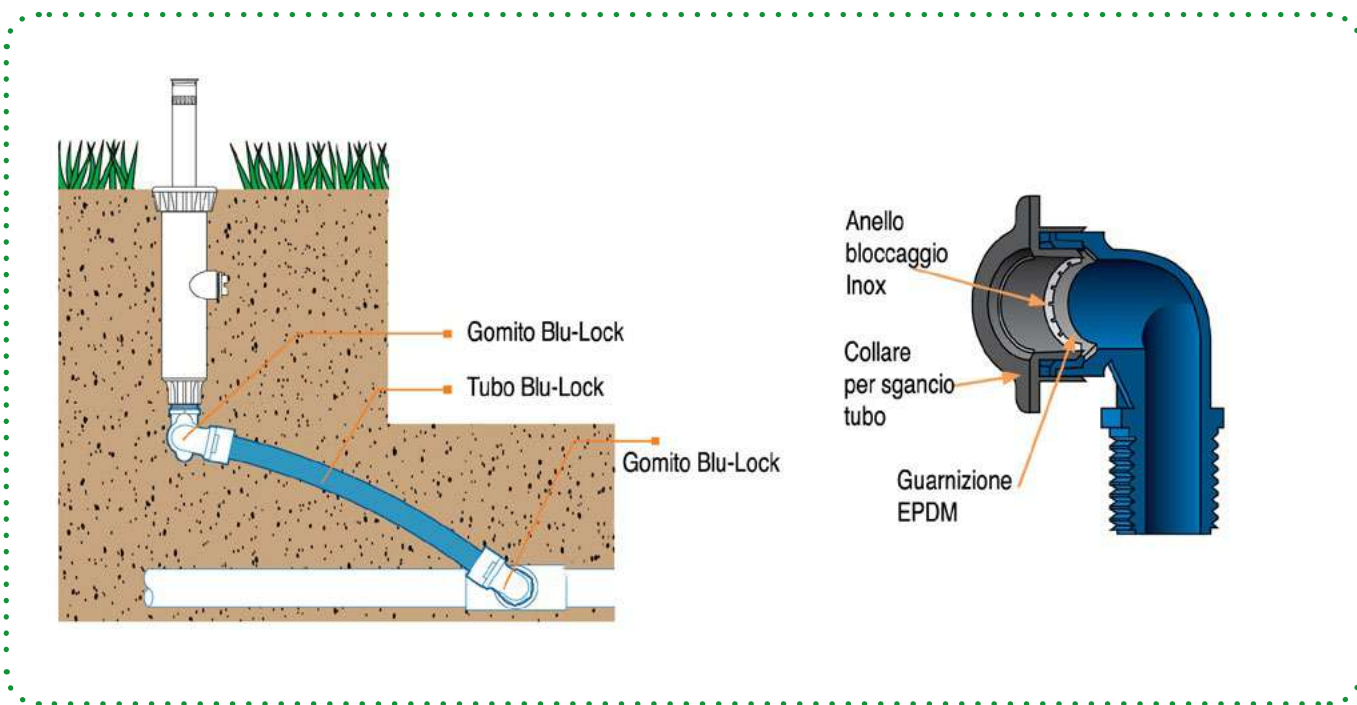



# IRRIGATORI E BOCCAGLI

## IRRIGATORI A TURBINA 1/2"

### SERIE 3504

CODICE	MODELLO	DESCRIZIONE	CONFEZIONE MASTER	
			[pcs.]	[pcs.]
Y34001	3504PC	settore variabile (da 40 a 360°) e a cerchio intero. Inversione della rotazione e ugello 2.0 pre-installato	20	20*
Y34500	3504PCSAM	settore variabile (da 40 a 360°) e a cerchio intero. Inversione della rotazione, valvola SAM	20	20

\*20 set di ugelli per confezione



## IRRIGATORI A TURBINA 3/4"

### SERIE 5004

CODICE	MODELLO	DESCRIZIONE	CONFEZIONE MASTER	
			[pcs.]	[pcs.]
Y5410730MX	5004PC30	Settore variabile (da 40 a 360°) e a cerchio intero. Inversione della rotazione. Ugello 3.0 preinstallato	20	20*
Y55007	5004PCSAM	Settore variabile (da 40 a 360°) e a cerchio intero. Inversione della rotazione, valvola SAM	20	20
Y74007	5004PCR	Settore variabile (da 40 a 360°) e a cerchio intero. Inversione della rotazione, sistema di regolazione della pressione PRS	20	20

\*5 set di ugelli inclusi.



### SERIE 5004 PLUS

CODICE	MODELLO	DESCRIZIONE	CONFEZIONE MASTER	
			[pcs.]	[pcs.]
Y4510030	5004+PC30	Settore variabile (da 40 a 360°) e a cerchio intero con inversione della rotazione. Ugello 3.0 preinstallato	20	20*
Y45010	5004+FC	Modello a cerchio intero	20	20
Y45650	5004+PCSAM	Settore variabile (da 40 a 360°) e a cerchio intero. Inversione della rotazione, valvola SAM	20	20
Y65650	5004+PCSAMR	Settore variabile (da 40 a 360°) e a cerchio intero. Inversione della rotazione, valvola SAM, sistema di regolazione della pressione PRS	20	20
Y65750SS	5004+PCSAMRSS	Settore variabile (da 40 a 360°) e a cerchio intero. Inversione della rotazione, valvola SAM e sistema di regolazione della pressione PRS. Corpo in acciaio inossidabile	20	20

\*5 set di ugelli inclusi



### SERIE 5006 PLUS

CODICE	MODELLO	DESCRIZIONE	CONFEZIONE MASTER	
			[pcs.]	[pcs.]
Y45800	5006+PC	Settore variabile (da 40 a 360°) e a cerchio intero con inversione della rotazione	20	20
Y65950SS	5006+PCSAMRSS	Settore variabile (da 40 a 360°) e a cerchio intero. Inversione della rotazione, valvola SAM e sistema di regolazione della pressione PRS	20	20



**SERIE 5012 PLUS**

CODICE	MODELLO	DESCRIZIONE	CONFEZIONE MASTER	
			[pcs.]	[pcs.]
Y66050	5012+PCSAMR	Settore variabile (da 40 a 360°) e a cerchio intero. Inversione della rotazione, valvola SAM e sistema di regolazione della pressione PRS	20	20

**ACCESSORI PER IRRIGATORI FAMIGLIA 5000**

Y0400 - Y046MPK



170452



Y05100



232693S

CODICE	MODELLO	DESCRIZIONE	CONFEZIONE MASTER	
			[pcs.]	[pcs.]
Y04500	5000 Plus TREE	Set di ugelli per Serie 5000 (8 con angolo standard + 4 con angolo ridotto)	50	50
Y046MPK	5000MPRMPK	30 set di ugelli Serie 5000-MPR: 10 set di 5000-MPR-25, 10 set di 5000-MPR-30 e 10 set di 5000-MPR-35	30	180
Y05100	ROTORTOOL	Cacciavite per irrigatori dinamici Serie 5000	100	100
232693S	HOLDUPTOOL	Pinza blocca turbina con livella a bolla	1	20
170452	5000PL SAM Kit	Kit SAM per Serie 5000 Plus	50	250

**IRRIGATORE A IMPATTO MAXI-PAW™**

CODICE	MODELLO	DESCRIZIONE	CONFEZIONE MASTER	
			[pcs.]	[pcs.]
B0690008	2045A08	Modello MAXI-PAW™ a cerchio intero/settore variabile con ugello 08 pre-installato	20	20

**BOCCAGLI PER MAXI-PAW™**

CODICE	MODELLO	MISURA	COLORE	TRAIETTORIA	CONFEZIONE MASTER	
					[pcs.]	[pcs.]
20659206	2045NOZ06	06	ROSSO	23°	600	600
20659207	2045NOZ07	07	NERO	23°	600	600
20659208	2045NOZ08	08	BLU	23°	600	600
20659210	2045NOZ10	10	GIALLO	23°	600	600
20659212	2045NOZ12	12	BEIGE	23°	600	600
11590207	11590207	07	NERI	Angolo Basso: 11°	600	600

**ACCESSORI**

CODICE	MODELLO	DESCRIZIONE	CONFEZIONE MASTER	
			[pcs.]	[pcs.]
B41866	42064	Chiave per irrigatore MAXI-PAW™	1	60







## IRRIGATORI A TURBINA CON ATTACCO DA 1" BSP

### SERIE FALCON® 6504

CODICE	MODELLO	DESCRIZIONE	CONFEZIONE MASTER	
			[pcs.]	[pcs.]
B65311	FALCON FC	Cerchio intero	12	12
B65301	FALCON PC	Settore variabile	12	12
B65811	FALCON FCSS	Cerchio intero, modello SS con canotto torretta in acciaio inossidabile	12	12
B65801	FALCON PCSS	Settore variabile, modello SS con canotto torretta in acciaio inossidabile	12	12
B65841	FALCON PCSSHS	Settore variabile ad alta velocità, con canotto torretta in acciaio inossidabile	12	12



### SERIE 8005

CODICE	MODELLO	DESCRIZIONE	CONFEZIONE MASTER	
			[pcs.]	[pcs.]
B8120018	8005	con ugello n. 18 pre-installato	12	12
B8140018	8005SS	Cerchio intero e settore variabile, con canotto torretta in acciaio inossidabile	12	12



## IRRIGATORI A TURBINA CON ATTACCO DA 1 1/2" ACME

### SERIE EAGLE™ 900/950

CODICE	MODELLO	DESCRIZIONE	CONFEZIONE MASTER	
			[pcs.]	[pcs.]
GRE061860	900ENZ60	EAGLE™ 900 Electrical (5,5 bar), irrigatore a cerchio intero; ugello standard: 60 nero	1	4
GRE561828	950ENZ28	EAGLE™ 950 Electrical (5,5 bar), irrigatore a settore variabile; Ugello standard: 28 verde	1	4
B99500	ARTGR	Copertura di erba sintetica e ghiera per serie EAGLE™ 900/951	1	10



B99500

## IRRIGATORI POP-UP DA 1 1/2" E 2"

CODICE	MODELLO	DESCRIZIONE	CONFEZIONE
			[pcs.]
SPORTGUN	10442	Irrigatore Pop-Up 23° attacco F 1 1/2", pressione di lavoro fino a 5 bar	1
PLAYGROUND	10506	Irrigatore Pop-Up 23° attacco F 2" pressione di lavoro fino a 8 bar	1

Per ulteriori modelli irrigatori contattare il nostro ufficio tecnico



SU RICHIESTA

## IRRIGATORI AD IMPATTO FUORI TERRA MAXI-BIRD™

CODICE	MODELLO	DESCRIZIONE	CONFEZIONE MASTER	
			[pcs.]	[pcs.]
B4600008	2045PJ08	Irrigatore a impatto Maxi Bird a cerchio intero e settore variabile, con ugello misura 08 pre-installato	20	20





## ELETTROVALVOLA SERIE HV

CODICE	MODELLO	VALVOLA	CONN.	ALIM.	CONFEZIONE [pcs.]	MASTER [pcs.]
H01000	100HV	100HV	F 1"	24 VAC	20	20
H05000	100HVMM	100HV	M 1"	24 VAC	20	20
H01010	100HVF	100HV	F 1"	24 VAC	20	20
H01040	100-HVBSP9V	100HV + controllo flusso	F 1"	9 V	20	20
H05040	100-HV9VMM-BSP	100HV	M 1"	9 V	20	20



## ELETTROVALVOLA SERIE DV

CODICE	MODELLO	VALVOLA	CONN.	ALIM.	CONFEZIONE [pcs.]	MASTER [pcs.]
B72110	075DV	75DV	F 3/4"	24 VAC	20	20
B70211	100DV	100DV	F 1"	24 VAC	20	20
B70350	100DVFTBOS	100DV + controllo flusso + solenoide TBOS	F 1"	9 V-TBOS	20	20
B70500	100DVMM	100DV	M 1"	24 VAC	20	20
B70540	100DVMM 9V	100DV	M 1"	9 V	20	20
B70311	100DVF	100DV + controllo flusso	F 1"	24 VAC	20	20



## ELETTROVALVOLA SERIE PGA

VALVOLA PGA: VALVOLA IN LINEA/AD ANGOLO CON ATTACCHI FEMMINA BSP

CODICE	MODELLO	VALVOLA	CONN.	ALIM.	CONFEZIONE [pcs.]	MASTER [pcs.]
B31410	100PGA	100PGA	1"	24 VAC	10	10
B31440	100PGA 9V	100PGA	1"	9 V	10	10
B31510	150PGA	150PGA	1 1/2"	24 VAC	8	8
B31540	150PGA 9V	150PGA	1 1/2"	9 V	8	8
B31610	200PGA	200PGA	2"	24 VAC	4	4
B31640	200PGA 9V	200PGA	2"	9 V	4	4



VALVOLA PG-IVM: VALVOLA IN LINEA/AD ANGOLO CON SOLENOIDE IVM

CODICE	MODELLO	VALVOLA	CONN.	ALIM.	CONFEZIONE [pcs.]	MASTER [pcs.]
B31410IVM	IVMI100PGA	100PGA	1"	9 V	1	8
B31510IVM	IVMI150PGA	150PGA	1 1/2"	9 V	1	8
B31610IVM	IVMI200PGA	200PGA	2"	9 V	1	4





## IDRANTI

### IDRANTE DA 3/4" M IN PLASTICA

CODICE	MODELLO	DESCRIZIONE	CONFEZIONE MASTER	
			[pcs.]	[pcs.]
LP3300	P33	Idrante a innesto rapido con attacco M da 3/4"	20	20
LP3310	P33DK	Chiave per idrante P33	10	100



### IDRANTE DA 1" F IN OTTONE ROSSO

CODICE	MODELLO	DESCRIZIONE	CONFEZIONE MASTER	
			[pcs.]	[pcs.]
B12806	5LRCBSP	Idrante a innesto rapido con attacco F BSP da 1" e tappo in materiale termoplastico con blocco	1	7
D06401	2049	Chiave per bloccare/sbloccare il coperchio dell'idrante 5LRC e il pozzetto VB1419U	1	400
B13401	55K1BSP	Chiave per idrante 5LRC-BSP, con attacchi a filettatura maschio BSP da 1"	1	15



## CONNETTORI RAPIDI PER COLLEGAMENTI ELETTRICI

CODICE	MODELLO	DESCRIZIONE	V	CONFEZIONE MASTER	
				[pcs.]	[pcs.]
236632	DBM10	massimo di 3 cavi, sezione 1,5 mm <sup>2</sup>	max 600 V	10	700
L63000	KING	massimo di 2 cavi sezione 2,5 mm <sup>2</sup> o 3 cavi sezione 1,5 mm <sup>2</sup>	max 30 V	10	2000
WC20	WPSK20	massimo di 3 cavi, sezione 4 mm <sup>2</sup>	max 600 V	20	100



## CAVI ELETTRICI

### CAVO PER IRRIGAZIONE MULTIPOLARE

CODICE	MODELLO	CONDUTTORI	BOBINA	MASTER
			[m]	[pcs.]
C03075	IRRICABLE 3/75	3 conduttori a codifica cromatica	75 m su avvolgicavo	1
C03150	IRRICABLE 3/150	3 conduttori a codifica cromatica	150 m su avvolgicavo	1
C05075	IRRICABLE 5/75	5 conduttori a codifica cromatica	75 m su avvolgicavo	1
C05150	IRRICABLE 5/150	5 conduttori a codifica cromatica	150 m su avvolgicavo	1
C07075	IRRICABLE 7/75	7 conduttori a codifica cromatica	75 m su avvolgicavo	1
C07150	IRRICABLE 7/150	7 conduttori a codifica cromatica	150 m su avvolgicavo	1
C09075	IRRICABLE 9/75	9 conduttori a codifica cromatica	75 m su avvolgicavo	1
C13075	IRRICABLE 13/75	13 conduttori a codifica cromatica	75 m su avvolgicavo	1



### CAVO ELETTRICO UNIPOLARE - S. 1 X 1,5 MM<sup>2</sup>

CODICE	MODELLO	ISOLAMENTO	BOBINA	MASTER
			[m]	[pcs.]
C011530500	SI 115	PE	500	1
C0115240500	DI 115	Doppio PVC-PE	500	1



### CAVO ELETTRICO UNIPOLARE PER DECODIFICATORI - S. 2 X 2,5 MM<sup>2</sup>

CODICE	MODELLO	Ø	BOBINA	MASTER
		[mm]	[m]	[pcs.]
MW0501	BLUE SYS CABLE	11	500	1





## SOLENOIDI PER ELETTROVALVOLE

CODICE	MODELLO	DESCRIZIONE	CONFEZIONE MASTER	
			[pcs.]	[pcs.]
236307	RPKHSOLA2	Solenoide per valvole HV (24 VAC)	1	10
20858801	RPKSOLENOI	Solenoide per valvole DV/DVF/JTV - 24 VAC	10	10
236239	SOLASSG4	Solenoide G4 (24 VAC) per valvole PGA e PEB	1	10
K80920	K80920	Solenoide bistabile 9 V per valvole DV, JTV, PGA, PEB, PESB, BPE e BPES	8	8
213462C	GBS25	Kit solenoide per gruppi irrigatori dinamici golf (GBS25, filtro, o-ring)	10	10



## POZZETTI PER VALVOLE RAIN BIRD

### POZZETTI PER VALVOLE RAIN BIRD HDPE



CODICE	MODELLO	DESCRIZIONE	DIMENSIONI	MASTER
			[cm]	[pcs.]
A11480	VB7RND	Pozzetto forma circolare da 7". Corpo nero e coperchio verde. 2 aperture laterali sagomate	ø inf. = 24,7; ø sup. = 18,5; H = 25	1
A61473	VBSPRH	Pozzetto Super Jumbo. Corpo nero e coperchio verde. 14 aperture pretagliate. 2 bulloni esagonali di bloccaggio	Lu = 84,1; La = 60,5; H = 38,1	1
A61483	VBMAXH	Pozzetto Maxi Jumbo. Corpo e coperchio verde con 2 bulloni esagonali di bloccaggio 18 aperture pretagliate	Lu = 102,4; La = 62,8; H = 45,7	1
A11458	VB10RNDH	Chiusura per pozzetto da 10". Corpo nero e coperchio verde con bulloni a testa esagonale. 4 fori pre-tagliati equidistanti	ø inf. = 35 cm; ø sup. = 27; H = 25,4;	1
A11408	VBSTDH	Chiusura standard per pozzetto in HDPE. Corpo nero e coperchio verde con bulloni a testa esagonale.	Lu = 59; La = 49; H = 30,7	1
A11438	VBJMBH	Chiusura per pozzetto Jumbo. Corpo nero e coperchio verde con bulloni a testa esagonale. 2 grandi fori centrali pre-tagliati	Lu = 70,1; La = 53,3; H = 30,7	1

### ESTENSIONI PER POZZETTI

CODICE	MODELLO	DESCRIZIONE	DIMENSIONI	MASTER
			[cm]	[pcs.]
A11420	VBSTD6EXTB	per pozzetto standard 6"	Lu = 50,8; La = 37,5; H = 17,1	1
A11445	VBJMB6EXTB	per pozzetto Jumbo 6"	Lu = 62; La = 45,5; H = 17,1	1

### COPERCHI PER POZZETTI

CODICE	MODELLO	DESCRIZIONE	MASTER
			[pcs.]
A11454	VB10RNDL	per pozzetto VB-10RND in HDPE	1
A11404	VBSTD	per pozzetto VB-STD in HDPE	1
A11434	VBJMBL	per pozzetto VB-JMB in HDPE	1



# PROGRAMMATORI

## PROGRAMMATORI A 230 VAC - WIFI COMPATIBILE

### SERIE ESP-RZX - PER AMBIENTE INTERNO

CODICE	MODELLO	DESCRIZIONE	CONF. [pcs.]	MASTER [pcs.]
F55324	RZXe4i	Programmatore a 4 stazioni	6	6
F55326	RZXe6i	Programmatore a 6 stazioni	6	6
F55328	RZXe8i	Programmatore a 8 stazioni	6	6
F55354	RZXe4 Outdoor	Programmatore a 4 stazioni	6	6
F55356	RZXe6 Outdoor	Programmatore a 6 stazioni	6	6
F55358	RZXe8 Outdoor	Programmatore a 8 stazioni	6	6



### SERIE ESP-TM2 - PER AMBIENTE ESTERNO

CODICE	MODELLO	DESCRIZIONE	CONF. [pcs.]	MASTER [pcs.]
F54224	TM2-4-230	Programmatore a 4 stazioni	6	6
F54226	TM2-6-230	Programmatore a 6 stazioni	6	6
F54228	TM2-8S230V	Programmatore a 8 stazioni	6	6
F54232	TM2-12S230	Programmatore a 12 stazioni	6	6



### SERIE ESP-ME3 - PROGRAMMATORE MODULARE

CODICE	MODELLO	DESCRIZIONE	CONFEZIONE [pcs.]	MASTER [pcs.]
F55420	ESP4ME3EUR	Programmatore modulare da 4 stazioni espandibile fino a 22 - compatibile WiFi	4	4
F38200	ESPSM3	Modulo di espansione da 3 stazioni per ESP-Me	24	24
F38260	ESPSM6	Modulo di espansione da 6 stazioni per ESP-Me	12	12



### ACCESSORI

CODICE	MODELLO	DESCRIZIONE	CONFEZIONE [pcs.]	MASTER [pcs.]
F55005	LNKWIFI	Modulo WiFi LNK	5	5



### SERIE ESP-LXME - PROGRAMMATORE MODULARE

CODICE	MODELLO	DESCRIZIONE	CONF. [pcs.]	MASTER [pcs.]
F44082	I8LXMEEU	da 8 stazioni fino a 48 stazioni	1	1
F45122	I12ESPLXMEFEU	a 12 stazioni con modulo Flow Smart	1	1
F42210	ESP LX M SM8	Modulo di espansione da 8 stazioni per ESP-LXME	12	12
F42220	ESP LX M SM12	Modulo di espansione da 12 stazioni per ESP-LXME	1	6
F45000	FSMLXME	Modulo Flow Smart per programmatore ESP-LXME	1	6





**SERIE ESP LX-IVM**

CODICE	MODELLO	DESCRIZIONE	CONF. [pcs.]	MASTER [pcs.]
F46120	ILXIVMEU	ESP-LX-IVM programmatore a monocavo con tecnologia Smart Valve – 60 stazioni	1	1
F46125	ILXIVMPEU	ESP-LX-IVM PRO programmatore a monocavo con tecnologia Smart Valve – 240 stazioni	1	1
F47100	LXIVMSOL	Solenioide per programmatore LX IVM	1	6
F47110	LXIVMSEN	Dispositivo LX IVM SEN per il controllo dei sensori meteo o di portata	5	5
F47120	LXIVMOUT	Dispositivo LX IVM-OUT per la gestione di valvole o componenti di terze parti	1	5
F47125	LXIVMSD	Protezione LX IVM dalla sovratensione sulla linea	1	12

**PROGRAMMATORE A DECODIFICATORE SERIE ESP-LXD**

CODICE	MODELLO	DESCRIZIONE	CONF. [pcs.]	MASTER [pcs.]
F43120	ESPLXD	Programmatore a decodificatori ESP-LXD	1	1

**SENSORE PIOGGIA**

CODICE	MODELLO	DESCRIZIONE	CONF. [pcs.]	MASTER [pcs.]
A61200	RSDBEx	Sensore pioggia	20	20



## PROGRAMMATORI A 9 VOLT

**PROGRAMMATORI CON ATTACCO AL RUBINETTO A BATTERIA**

CODICE	MODELLO	DESCRIZIONE	CONF. [pcs.]	MASTER [pcs.]
ZA84003	1ZEHTMR	Programmatore con attacco al rubinetto e al tubo - 9 V	5	5

**SERIE TBOS-BT™ BLUETOOTH® -12 VAC**

CODICE	MODELLO	STAZIONI	CONF. [pcs.]	MASTER [pcs.]
F48501	TBOSBT1	1	6	6
F48502	TBOSBT2	2	6	6
F48504	TBOSBT4	4	6	6
F48506	TBOSBT6	6	6	6

**ACCESSORI TBOS-BT™ BLUETOOTH®**

CODICE	MODELLO	DESCRIZIONE	CONF. [pcs.]	MASTER [pcs.]
F48220	TBOS2 FT EU	Trasmettitore portatile TBOS radio infrarossi	1	6
F48230	TBOS2 RA EU	Adattatore radio TBOS	6	6
F48301	TBOS RR EU	Relè radio TBOS con trasformatore da 12 VAC	1	1

## PROGRAMMATORI A 9 VDC BLUETOOTH®

### WOO-BEE

#### PROGRAMMATORE CON DISPLAY BLUETOOTH® ALIMENTATO A BATTERIA 9 VDC, COMPLETAMENTE STAGNO IP68 PER INSTALLAZIONE DIRETTA NEL POZZETTO

Programmatore a 1, 2, 4 o 6 stazioni + Master Valve (escluso mod. a 1 stazione) - 12 programmi - 8 partenze giornaliere per programma - Programmazione tramite tastiera e display oppure via bluetooth tramite App per smartphone o tablet senza dover aprire il pozzetto - IP-68 - Water budget da 0 a 200% - Alimentazione tramite 1 batteria 9V o 4 batterie tipo AAA, il livello della batteria è verificabile tramite l'applicazione senza dover aprire il pozzetto - Ingresso per sensore pioggia o contatore volumetrico - Funzione Antifurto

CODICE	STAZIONI [n°]	ALIMENTAZIONE	COMUNICAZIONE	CONF. [pcs.]	€
WB-01	1	9 VDC	Bluetooth	6	151,95
WB-02	2	9 VDC	Bluetooth	6	241,90
WB-04	4	9 VDC	Bluetooth	6	264,15
WB-06	6	9 VDC	Bluetooth	6	298,00

#### WB-1 KIT

CODICE	STAZIONI [n°]	ALIMENTAZIONE [V]	COMUNICAZIONE	CONF. [pcs.]	€
WB-01-KIT	1	9 VDC	Bluetooth	6	205,70



WB-01-KIT

### BL-NR

#### PROGRAMMATORE DA RUBINETTO BLUETOOTH® A BATTERIA

Questo programmatore è utilizzabile per l'irrigazione sia di terrazze che di piccole aiuole. Inoltre è utilizzabile per l'automazione di un sistema di nebulizzazione (FOG) a bassa pressione per raffreddamento. Fino a 8 partenze giornaliere per l'irrigazione o partenze cicliche multiple per sistema di raffreddamento FOG. Il programmatore non ha bisogno di nessuna configurazione ed è programmabile da smartphone o tablet tramite connessione bluetooth smart. Utilizza la stessa App gratuita (per iOS o Android) di tutti gli altri programmatori SOLEM. Installazione in luogo aperto, non in pozzetti o luoghi soggetti a condensa. In inverno riporre all'interno al riparo dal gelo.

CODICE	STAZIONI [n°]	ALIMENTAZIONE	COMUNICAZIONE	CONNESSIONE [in.]	CONF. [pcs.]	€
BL-NR	-	9 VDC	Bluetooth®	3/4"	20	99,50



### BL-AG

#### PROGRAMMATORI PER IRRIGAZIONE AGRICOLA A BATTERIA 9 VDC - BLUETOOTH® - IP68

Programmatore a 1, 2, 4 stazioni ideale per impianti di irrigazione o simili - Connessione: Bluetooth Smart - Programmazione e gestione tramite Smartphone o Tablet da App My SOLEM per dispositivi iOS o Android - Possibilità di programmazione indipendente per ogni stazione, 4 cicli giornalieri di programmazione - Visualizzazione stato batteria - Funzione spegnimento manuale con sospensione da 1 a 15 giorni e ripartenza automatica o permanente - Tempi di irrigazione: da 10 sec. a 1h e 59 min - Pausa: da 30 sec a 1h e 59 min - Connessione per Sensore Pioggia gestibile per stazione - Calcolo consumo idrico giornaliero in funzione della portata, della spaziatura fra i filari e quella degli erogatori - Funzione Antifurto

CODICE	STAZIONI [n°]	ALIMENTAZIONE	COMUNICAZIONE	CONF. [pcs.]	€
BL-AG1	1	9 VDC	Bluetooth	6	223,50
BL-AG2	2	9 VDC	Bluetooth	6	254,80
BL-AG4	4	9 VDC	Bluetooth	6	291,00



## BL-IP

### PROGRAMMATORI PER IRRIGAZIONE - BLUETOOTH - A BATTERIA 9 VDC - IP68

Programmatore a 1, 2, 4 o 6 stazioni + Master Valve (escluso mod. a 1 stazione) - 12 programmi - 8 partenze giornaliere per programma e può essere installato direttamente nel pozzetto - La App per smartphone o tablet permette di programmare e verificare lo stato della batteria via bluetooth senza dover aprire il pozzetto - Water budget da 0 a 200% - Ingresso per sensore pioggia - Funzione Antifurto



CODICE	STAZIONI [n°]	ALIMENTAZIONE	COMUNICAZIONE	CONF. [pcs.]	€
BL-IP01	1	9 VDC	Bluetooth	6	128,55
BL-IP02	2	9 VDC	Bluetooth	6	181,20
BL-IP04	4	9 VDC	Bluetooth	6	209,20
BL-IP06	6	9 VDC	Bluetooth	6	240,80

## PROGRAMMATORI A 24 VAC WI-FI - BLUETOOTH

## BL-IS

### PROGRAMMATORI PER IRRIGAZIONE - BLUETOOTH® - 230/24 VAC

Programmatore con trasformatore esterno 230/24 VAC a 2, 4, 6, 9 stazioni + master valve - 12 programmi - 8 partenze giornaliere per singolo programma - Ingresso per sensore pioggia - Opzione avvio/arresto manuale - Led indicatore di funzione - Backup memoria interna per mantenimento programmi in caso di black-out - Water budget da 0 a 200% - Protezione da sovratensioni - Compatibile con Smartphone e/o Tablet iOS o Android 4.3 dotati di Bluetooth Smart - Funzione Antifurto



CODICE	STAZIONI [n°]	ALIMENTAZIONE	COMUNICAZIONE	CONF. [pcs.]	€
BL-IS2	2	24 VAC	Bluetooth	6	121,55
BL-IS4	4	24 VAC	Bluetooth	6	133,25
BL-IS6	6	24 VAC	Bluetooth	6	146,00
BL-IS9	9	24 VAC	Bluetooth	6	161,30

## SMART-IS

### PROGRAMMATORI PER IRRIGAZIONE - WI-FI E BLUETOOTH® - 230/24 VAC

Programmatori gestiti da smartphone, tablet sia localmente tramite Bluetooth® che da remoto con collegamento ad internet tramite Wi-Fi. Hanno inoltre la possibilità di variare automaticamente i tempi di irrigazione in funzione delle precipitazioni rilevate dal servizio meteo online. È anche possibile collegare un contatore volumetrico per la rilevazione e gestione di eventuali consumi di acqua anomali.

Programmatore con trasformatore esterno 230/24 VAC a 2, 4, 6, 9, 12 stazioni + master valve - 12 programmi - 8 partenze giornaliere per programma - Ingresso per sensore pioggia o contatore volumetrico - Comandi manuali - Led indicatore di funzionalità - Memoria non volatile per mantenimento programmi in caso di black-out - Water budget da 0 a 200% o automatico - Protezione da sovratensioni - Compatibile con Smartphone e/o Tablet iOS o Android 4.3 dotati di Bluetooth Smart o WiFi - Funzione Antifurto



CODICE	STAZIONI [n°]	ALIMENTAZIONE	COMUNICAZIONE	CONF. [pcs.]	€
SMART-IS02	2	24 VAC	Wi-Fi/ Bluetooth	6	205,70
SMART-IS04	4	24 VAC	Wi-Fi/ Bluetooth	6	235,00
SMART-IS06	6	24 VAC	Wi-Fi/ Bluetooth	6	251,50
SMART-IS09	9	24 VAC	Wi-Fi/ Bluetooth	6	323,80
SMART-IS12	12	24 VAC	Wi-Fi/ Bluetooth	6	356,50

# PROGRAMMATORI A 9 VDC BLUETOOTH / RADIO LORA

## LR-IP

### PROGRAMMATORI A BATTERIA 9 VDC - LORA - BLUETOOTH® - IP68

Programmatori gestiti localmente da smartphone o tablet tramite connessione Bluetooth o in remoto collegati ad apposita interfaccia LoRa

Programmatore a 1, 2, 4 o 6 stazioni + Master Valve (escluso mod. a 1 stazione) - può essere installato in pozzetti interrati. Distanza massima di collegamento LoRa 800 m in pieno campo senza ostacoli - 12 programmi - 8 partenze giornaliere per programma - Water budget da 0 a 200% - Ingresso per sensore pioggia - Funzione Antifurto

CODICE	STAZIONI [n°]	ALIMEN.	COMUNICAZIONE	INGRESSO SENSORI	CONF. [pcs.]	€
LR-IP1	1	9 VDC	Bluetooth / radio (Lora)	SENSORE PIOGGIA	6	239,60
LR-IP2	2	9 VDC	Bluetooth / radio (Lora)	SENSORE PIOGGIA	6	289,00
LR-IP4	4	9 VDC	Bluetooth / radio (Lora)	SENSORE PIOGGIA	6	328,00
LR-IP6	6	9 VDC	Bluetooth / radio (Lora)	SENSORE PIOGGIA	6	341,50



## LR-IP-FL

### PROGRAMMATORI A BATTERIA 9 VDC - LORA - BLUETOOTH® - IP 68 - CON INGRESSO SENSORE VOLUMETRICO

Programmatori gestiti localmente da smartphone o tablet tramite connessione Bluetooth o in remoto collegati ad apposita interfaccia LoRa Programmatori analoghi alla serie LR-IP ma dotati di ingresso per sensore pioggia o contatore volumetrico. Sarà possibile controllare la portata di ogni stazione e/o eventuali perdite sulla linea di alimentazione. Allarmi push o e-mail in caso di valori fuori soglia e cumulabili a più programmatori. Funzione Antifurto

CODICE	STAZIONI [n°]	ALIMEN.	COMUNICAZIONE	INGRESSO SENSORI	CONF. [pcs.]	€
LR-IP-FL-1	1	9 VDC	Bluetooth / radio (Lora)	SENSORE PIOGGIA O CONTATORE VOLUMETRICO	6	319,00
LR-IP-FL-2	2	9 VDC	Bluetooth / radio (Lora)	SENSORE PIOGGIA O CONTATORE VOLUMETRICO	6	362,30
LR-IP-FL-4	4	9 VDC	Bluetooth / radio (Lora)	SENSORE PIOGGIA O CONTATORE VOLUMETRICO	6	391,50
LR-IP-FL-6	6	9 VDC	Bluetooth / radio (Lora)	SENSORE PIOGGIA O CONTATORE VOLUMETRICO	6	406,70



## LR-MS

### MODULI PER SENSORI E CONTATORI VOLUMETRICI A BATTERIA 9 VDC - LORA - BLUETOOTH® - IP68

Moduli per il controllo di contatori volumetrici e sensori di campo

Per il collegamento di sensori e contatori volumetrici con indice K (litri/impulsi) personalizzabile. Soglie di minima e massima impostabili per ciascun sensore. Allarmi push o e-mail in caso di valori fuori soglia e cumulabili a più programmatori - Funzione Antifurto

CODICE	ALIMEN.	COMUNICAZIONE	INGRESSO SENSORI	CONF. [pcs.]	€
LR-MS-1	9 VDC	Bluetooth / radio (Lora)	1	6	239,60
LR-MS-4	9 VDC	Bluetooth / radio (Lora)	4	6	320,30



# PROGRAMMATORI A 24 VAC BLUETOOTH / RADIO LORA

## LR-IS-FL

### PROGRAMMATORI 230/24 VAC - LORA - BLUETOOTH®

Programmatori da 2, 4, 6, 9 o 12 stazioni. Alimentati a 230 V per elettrovalvole a 24 VAC. Possibilità di variare automaticamente i tempi di irrigazione in funzione delle precipitazioni rilevate dal servizio meteo online. È anche possibile collegare un contatore volumetrico per la rilevazione e gestione di eventuali consumi di acqua anomali o perdite.

Programmatore con trasformatore esterno 230/24 VAC a 2, 4, 6, 9, 12 stazioni + master valve - 12 programmi - 8 partenze giornaliere per programma - Ingresso per sensore pioggia o contatore volumetrico con valore K personalizzabile - Soglie di minima e massima impostabili - Allarmi push o e-mail in caso di valori fuori soglia e cumulabili a più programmatori - Led indicatore di funzionalità - Memoria non volatile per mantenimento programmi in caso di black-out - Water budget da 0 a 200% o automatico - Protezione da sovratensioni - Compatibile con Smartphone e/o Tablet iOS o Android dotati di Bluetooth Smart - Distanza massima di collegamento LoRa 800 m in pieno campo senza ostacoli.



CODICE	STAZIONI [n°]	ALIMEN. 24 VAC	COMUNICAZIONE Bluetooth / radio (Lora)	INGRESSO SENSORI	CONF. [pcs.]	€
LR-IS-FL-2	2	24 VAC	Bluetooth / radio (Lora)	SENSORE PIOGGIA O CONTATORE VOLUMETRICO	6	261,80
LR-IS-FL-4	4	24 VAC	Bluetooth / radio (Lora)	SENSORE PIOGGIA O CONTATORE VOLUMETRICO	6	289,85
LR-IS-FL-6	6	24 VAC	Bluetooth / radio (Lora)	SENSORE PIOGGIA O CONTATORE VOLUMETRICO	6	305,00
LR-IS-FL-9	9	24 VAC	Bluetooth / radio (Lora)	SENSORE PIOGGIA O CONTATORE VOLUMETRICO	6	378,70
LR-IS-FL-12	12	24 VAC	Bluetooth / radio (Lora)	SENSORE PIOGGIA O CONTATORE VOLUMETRICO	6	407,90

## LR-OL

### PROGRAMMATORE 230 V - LORA - BLUETOOTH® - PER IL COMANDO DI DISPOSITIVI ELETTRICI

Programmatore per domotica multiuso - Bluetooth e LoRa - 230 V - 4 contatti puliti N/O. Questi programmatori, alimentati con trasformatore 230/24 VAC, permettono di gestire quattro uscite con contatto secco ON/OFF. La trasmissione può avvenire tramite Bluetooth oppure da remoto. Per la connessione da remoto devono essere collegati via LoRa all'interfaccia LR-MB (Wi-Fi). Distanza massima di collegamento 800 m in pieno campo senza ostacoli. Questo programmatore permette di gestire l'attivazione di qualsiasi apparecchiatura elettrica come faretto, fontane, elettropompe, apertura e chiusura di cancelli, tende, ecc. - Carico massimo 16 A - Funzione Antifurto



CODICE	DESCRIZIONE	INGRESSO	ALIMEN. 230/24 VAC	CONF. [pcs.]	€
LR-OL	PROGRAMMATORE DOMOTICA GIARDINO Lora/Bluetooth	n° 4 contatti puliti	230/24 VAC	6	354,50

# SENSORI E ACCESSORI

Codice	DESCRIZIONE	Conf. [pcs.]	€
SOND-HUMID-2H400	SENSORE UMIDITÀ	1	219,70
SOND-TEMP	SENSORE TEMPERATURA	1	78,30
SOND-WIND	SENSORE VENTO	1	321,40
RELAY	RELAY - 9 VDC PER COMANDO POMPA	1	178,80



# INTERFACCE DI COMUNICAZIONE Wi-Fi / LORA

## LR-MB

### INTERFACCIA WIFI - LORA - ALIMENTAZIONE 230 V

Composta da modulo di trasmissione, antenna e alimentatore 230 V. Connessione radio LoRa con i programmatori LR-IP, LR-IS ed moduli LR-FL e LR-MS. Connessione a internet tramite collegamento con router WiFi esistente. Collegamento diretto con smartphone o tablet via Bluetooth Smart per utilizzo locale. Possibilità di posizionare la sola antenna anche all'esterno tramite i cavi di prolunga opzionali LR-CAB da 5 e 10 m - Funzione Antifurto



Codice	DESCRIZIONE	ALIMENTAZIONE	Conf. [pcs.]	€
LR-MB-10	INTERFACCIA Wi-Fi / Radio LoRa fino a 10 centraline	230 V	6	284,00
LR-MB-30	INTERFACCIA Wi-Fi / Radio LoRa fino a 30 centraline	230 V	6	390,40

### ACCESSORI PER LR-MB

CODICE	DESCRIZIONE	CONF. [pcs.]	€
LR-CAB-5	Cavo supplementare prolunga per antenna 5 m	1	217,40
LR-CAB-10	Cavo supplementare prolunga per antenna 10 m	1	264,20

## LR-BST-25

### INTERFACCIA 3G - LORA - ALIMENTAZIONE 230 V O TRAMITE PANNELLO SOLARE

Installabile all'aperto con grado di protezione IP64. Alimentazione 230 V o Pannello Solare SOL-PACK-20 - Connessione LoRa con: programmatori LR-IP, LR-IS, LR-AG-FL, con i moduli per sensori e contatori volumetrici LR-FL e LR-MS. Connessione a Internet tramite SIM dati 3G preinstallata e attivabile con gli abbonamenti sotto citati (non inclusi nel prezzo). Collegamento diretto con smartphone o tablet via Bluetooth Smart per utilizzo locale. Dotata di staffe ed anelli metallici per l'installazione. Trasformatore 230V incluso.



CODICE	DESCRIZIONE	CONF. [pcs.]	€
LR-BST-25	STAZIONE 3G / Radio LoRa Alimentazione 230 V o pannello solare	6	1.227,00

### ABBONAMENTO DATI SIM

CODICE	DESCRIZIONE	CONF. [pcs.]	€
SIM-1Y-50M	SIM + Abbonamento dati 1 anno Interfaccia LR-BST 12 connessioni/24h	1	217,40
SIM-1Y-100M	SIM + Abbonamento dati 1 anno Interfaccia LR-BST 24 connessioni/24h	1	441,80
SIM-3Y-5M	SIM + Abbonamento dati 3 anni Interfaccia LR-BST 2 connessioni/24h	1	344,75

### ACCESSORI PER LR-BST-25

CODICE	DESCRIZIONE	CONF. [pcs.]	€
SOL-PACK-20	Pannello solare per interfaccia LR-BST-25 (Costituito da due componenti)	1	343,60



## 21T

ELETTROVALVOLA A DUE VIE F/F MOD.21T CON SOLENOIDE TRIO S-390-T-2W

CODICE	MODELLO	CONNESSIONE	ALIMEN.	CONF.	€
				[pcs.]	
BER_025_24VAC_STAND	21T	Ø ¾" DN 20	24 VAC	24	30,00
BER_025_9V_STAND	21T	Ø ¾" DN 20	9 - 20 VDC	24	34,00
BER_032_24VAC_STAND	21T	Ø 1" DN 25	24 VAC	24	31,00
BER_032_9V_STAND	21T	Ø 1" DN 25	9 - 20 VDC	24	35,00
BER_050_24VAC	21T	Ø 1 ½" DN 40	24 VAC	12	88,00
BER_050_9V	21T	Ø 1 ½" DN 40	9 - 20 VDC	12	95,00
BER_063_24VAC	21T	Ø 2" DN 50	24 VAC	12	90,30
BER_063_9V	21T	Ø 2" DN 50	9 - 20 VDC	12	97,30



## 11T

ELETTROVALVOLA A DUE VIE F/F MOD.11T CON SOLENOIDE TRIO S-390-T-2W E REGOLATORE DI FLUSSO

CODICE	MODELLO	CONNESSIONE	ALIMENTAZIONE	CONF.	€
				[pcs.]	
BER_090_24VAC	11T	Ø 3" DN 80	24 VAC	6	245,00
BER_090_9V	11T	Ø 3" DN 80	9 - 20 VDC	6	277,80



## GREENAPP 3-VIE

SOLENOIDE BLUETOOTH® PER ELETTROVALVOLA MODELLI 21T - 11T

CODICE	STATO NORMALE	RESISTENZA	DURATA MIN IMPULSO	ALIMEN.	CONF.	€
		[Ohm]	[ms]		[pcs.]	
BER_BGAB_3V	N.O.	6	20	9 - 40 VDC	1	200,00



## S-390T

SOLENOIDE 2 VIE PER VALVOLE BERMAD TRIO 21T /11T

CODICE	MODELLO	ALIMENTAZIONE	CONF.	€
			[pcs.]	
BER_S-390T-2W	S-390T	24 VAC	100	25,50
BER_S-392T-2W	S-392T	9 - 20 VDC	100	31,00
BER_S-390T-2W-24D	S-390T	24 VDC	100	31,00



## IRRIGATORI STATICI E TESTINE

### NP-SPRAY



- Modelli disponibili :
  - NP 2 - Altezza di sollevamento 5 cm (2")
  - NP 4 - Altezza di sollevamento 10 cm (4")
- Completati di testina regolabile KVF da 0 a 360° o solo corpo
- Connessione 1/2" Femmina
- Pressione di esercizio: 1,4 - 3,5 bar
- Consumo idrico: 0,8 - 18,2 L/min
- Tasso di precipitazione: 10 - 58,5 mm/h (dato variabile per testina/gittata)
- Frizione interna per orientamento del getto e robusta molla in Acciaio Inox
- **Utilizzabili con diverse tipologie di testine statiche filettate femmina e testine rotanti**

CODICE	DESCRIZIONE	MASTER [pcs.]	€
KR_NP-2	IRRIGATORE STATICO NP-SPRAY 2 ALTEZZA DI SOLLEVAMENTO 5 CM (SOLO CORPO)	50	3,33
KR_NP-4	IRRIGATORE STATICO NP-SPRAY 4 ALTEZZA DI SOLLEVAMENTO 10 CM (SOLO CORPO)	50	3,33
KR_NP-215	IRRIGATORE STATICO NP-SPRAY 2/15 ALTEZZA DI SOLLEVAMENTO 5 CM CON TESTINA REGOLABILE 15 VAR KVF	50	4,20
KR_NP-410	IRRIGATORE STATICO NP-SPRAY 4/10 ALTEZZA DI SOLLEVAMENTO 10 CM CON TESTINA REGOLABILE 10 VAR KVF	50	4,20
KR_NP-412	IRRIGATORE STATICO NP-SPRAY 4/12 ALTEZZA DI SOLLEVAMENTO 10 CM CON TESTINA REGOLABILE 12 VAR KVF	50	4,20
KR_NP-415	IRRIGATORE STATICO NP-SPRAY 4/15 ALTEZZA DI SOLLEVAMENTO 10 CM CON TESTINA REGOLABILE 15 VAR KVF	50	4,20
KR_SAMNP	VALVOLA DI RITEGNO SAM PER NP SPRAY	25	1,64

### PRO-S-SPRAY



- Modelli disponibili :
  - PRO-S 2" - Altezza di sollevamento 5 cm
  - PRO-S 3" - Altezza di sollevamento 7,5 cm
  - PRO-S 4" - Altezza di sollevamento 10 cm
  - PRO-S-FLOW-STOP - Altezza di sollevamento 10 cm con valvola di protezione STOP-FLOW
- Connessione 1/2" Filettato Femmina NTP
- Pressione di esercizio: 1,4 - 4,8 bar
- Completati di testina regolabile KVF da 0 a 360°.
- Valvola di ritegno SAM unica per tutti i modelli (da acquistare separatamente)

#### GUARNIZIONE CO-STAMPATA WIPER SEAL



- Evita l'entrata dello sporco
- Pulisce il canotto al rientro
- Riduce la fuoriuscita d'acqua sul canotto durante il sollevamento

#### VALVOLA DI PROTEZIONE STOP-FLOW

Solo modello sollevamento 10 cm



Interrompe il flusso d'acqua in caso di rottura dell'irrigatore evitando allagamenti e permette la sostituzione della testina impedendo la fuoriuscita d'acqua. Ideale per impianti comunali o parchi all'aperto.

#### SISTEMA DI PROTEZIONE NOZZLE GUARD

KR\_NGUARD



- Protegge coperchio e testine
- Consigliato per testine rotanti

CODICE	DESCRIZIONE	MASTER [pcs.]	€
KR_PRO-S-2	PRO-S-SPRAY 2 - SOLLEVAMENTO 5 CM - SOLO CORPO	50	4,06
KR_PRO-S-3	PRO-S-SPRAY 3 - SOLLEVAMENTO 7,5 CM - SOLO CORPO	50	4,08
KR_PRO-S-4	PRO-S-SPRAY 4 - SOLLEVAMENTO 10 CM - SOLO CORPO	50	4,12
KR_PRO-S-4-SF	PRO-S-FLOW- STOP - SOLLEVAMENTO 10 CM - SOLO CORPO	50	5,51
KR_SAM-PROSP	VALVOLA DI RITEGNO SAM PER IRRIGATORE MOD. PRO-SPRAY	1	1,58
KR_NGUARD	PROTEZIONE COPERCHIO E TESTINE PER PRO S SPRAY	50	2,97

## TESTINE PER IRRIGATORI STATICI

### KVF - TESTINE REGOLABILI DA 0° A 360°

CODICE	DESCRIZIONE	MASTER	€
		[pcs.]	
KR_8-VAR-KVF	TESTINA REGOLABILE DA 1,8 m A 3,1 m - VERDE	25	1,88
KR_10-VAR-KVF	TESTINA REGOLABILE DA 2,7 m A 3,7 m - CELESTE	25	1,88
KR_12-VAR-KVF	TESTINA REGOLABILE DA 3,0 m A 4,0 m - MARRONE	25	1,88
KR_15-VAR-KVF	TESTINA REGOLABILE DA 4,0 m A 5,2 m - NERO	25	1,88
KR_17-VAR-KVF	TESTINA REGOLABILE DA 4,3 m A 5,8 m - GRIGIO	25	1,88



Scheda tecnica e prestazioni di lavoro

#### TESTINE KVF

### RN - TESTINE ROTANTI CON ARCO DI LAVORO REGOLABILE E 360°

CODICE	ARCO DI LAVORO	GITTATA	MASTER	€
			[pcs.]	
KR_RN100-90-270	DA 90° A 270°	DA 3,9 m A 4,5 m	25	14,12
KR_RN100-FIX-360	360°	DA 3,9 m A 4,5 m	25	14,12
KR_RN200-90-270	DA 90° A 270°	DA 4,8 m A 5,8 m	25	14,12
KR_RN200-FIX-360	360°	DA 4,8 m A 5,8 m	25	14,12
KR_RN300-90-270	DA 90° A 270°	DA 7,9 m A 9,1 m	25	14,12
KR_RN300-FIX-360	360°	DA 7,9 m A 9,1 m	25	14,12



### RNS - TESTINE ROTANTI A STRISCIA

CODICE	TIPOLOGIA	GITTATA	MASTER	€
			[pcs.]	
KR_RNS-RES-515	STRISCIA A DESTRA	DA 1,22 m A 4,9 m	25	14,12
KR_RNS-LES-515	STRISCIA A SINISTRA	DA 1,22 m A 4,9 m	25	14,12
KR_RNS-SS-530	STRISCIA LATERALE	DA 1,22 m A 9,7 m	25	14,12

Scheda tecnica e prestazioni di lavoro

#### TESTINE RN - RNS



### SERIE BLU-LOCK A P. 33

NEW

## IRRIGATORI A TURBINA E BOCCAGLI

### MINI-PRO



- Connessione 1/2" Femmina
- Gittata da 5,1 m a 9 m
- Consumo Idrico da 2,84 a 12,5 L/min
- Pressione da 2,1 a 3,4 bar
- Sollevamento 10 cm
- Regolazione dell'arco da 40° a 360°
- Possibilità di integrare la valvola di ritegno SAM (da acquistare separatamente)
- Frizione sul canotto per una facile regolazione
- Vite rompigitto (riduzione gittata 25%)
- Boccaglio preinstallato: #1,5



Facile regolazione dell'arco da 40° a 360°, effettuabile dall'alto sia a secco che durante il funzionamento (punto di partenza a sinistra)

CODICE	DESCRIZIONE	MASTER	€
		[pcs.]	
KR_MINIPRO	IRRIGATORE DINAMICO MINI-PRO ATTACCO 1/2"	25	17,65
KR_SAM-MINIPRO	VALVOLA DI RITEGNO SAM PRO PLUS 50 PER IRRIGATORE MINI PRO	1	1,69

Scheda tecnica e prestazioni di lavoro boccagli

#### MINI-PRO

## SUPER-PRO



Intelligent Flow Technology



- Connessione 3/4" Femmina
- Gittata da 7 m a 14 m
- Portata da 3,4 a 36,7 L/min
- Sollevamento 10 cm
- Regolazione dell'arco da 40° a 360° con punto di partenza a sinistra
- Possibilità di integrare la valvola di ritegno SAM (da acquistare separatamente)
- Intelligent Flow Technology®: Regolazione del raggio con contemporanea regolazione anche della portata
- Sistema antivandalo di memoria arco (Memory Arch System) e frizione per una facile regolazione del punto di partenza
- Boccaglio preinstallato: #2,5



Indicatore Top Arch brevettato. Consente di impostare l'arco di lavoro prima o durante l'installazione. Sistema brevettato di chiusura getto (Shut-Off) con controllo del flusso

CODICE	DESCRIZIONE	MASTER	€
		[pcs.]	
KR_SUPER-PRO	IRRIGATORE SUPER-PRO (40° - 360°) - 3/4" F FLOW TECHNOLOGY® E MEMORY ARCH	20	22,36
KR_SAM-SUPERPRO	VALVOLA DI RITEGNO SAM PER SUPER PRO	1	1,69

Scheda tecnica e prestazioni di lavoro boccagli

### SUPER-PRO

## K5 SELECT



- Connessione 3/4" Femmina
- Gittata da 7 m a 14 m
- Portata da 3,4 a 36,7 L/min
- Sollevamento 10 cm
- Regolazione dell'arco da 40° a 360° con punto di partenza a destra
- Pressione di esercizio da 2 a 4 Bar
- Possibilità di integrare la valvola di ritegno SAM (da acquistare separatamente)
- 4 boccagli selezionabili integrati nella torretta
- Guarnizione autopulente
- Vite rompigeetto con riduzione della gittata del 25%

### 4 BOCCAGLI SELEZIONABILI

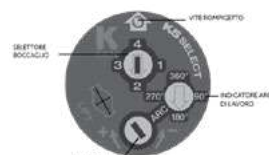

- Boccaglio 1: 90°
- Boccaglio 2: 180°
- Boccaglio 3: 270°
- Boccaglio 4: 360°

Portate proporzionali per una perfetta uniformità idrica

CODICE	DESCRIZIONE	MASTER	€
		[pcs.]	
KR_K5SELECT	IRRIGATORE K5 SELECT (40° - 360°) - 3/4" F 4 BOCCAGLI SELEZIONATI INCORPORATI NELLA TORRETTA	20	29,42
KR_SAM-SUPERPRO	VALVOLA DI RITEGNO SAM PER K5 SELECT	1	1,69

Scheda tecnica e prestazioni di lavoro boccagli

### K5 SELECT

## PRO SPORT 100



- Connessione 1" Femmina
- Gittata da 13,1 m a 22,8 m
- Pressione di esercizio da 2,8 a 6,2 Bar
- Sollevamento 10 cm
- Regolazione dell'arco a settore variabile o a cerchio interno continuativo e sistema Memory Arch con punto di partenza a sinistra
- Modello con canotto INOX e alta velocità per irrigazioni rapide e controllo polveri
- Comprensiva di valvola di ritegno SAM
- Guarnizione autopulente
- Sistema Easy Arch Set - Simplified: consente una facile e rapida regolazione dell'arco anche in funzionamento
- Boccaglio preinstallato: #10 verde

CODICE	DESCRIZIONE	MASTER	€
		[pcs.]	
KR_PROSPORT	TURBINA PRO SPORT 100 - 1" F (40° - 360°)	12	70,60
KR_PROSPORT-SS	TURBINA PRO SPORT 100 - 1" F (40° - 360°) - CANOTTO INOX	12	91,77
KR_PROSPORT-HS-SS	TURBINA PRO SPORT 100 - 1" F (40° - 360°) - CANOTTO INOX - ALTA VELOCITÀ	12	94,13

Scheda tecnica e prestazioni di lavoro boccagli

### PRO SPORT 100



# ELETTROVALVOLE PRO SERIES

## ELETTROVALVOLA IN LINEA PRO SERIES - 100 - 1" M



- Connessione 1" Maschio/Maschio
- Membrana inclinata che riduce le perdite di pressione e evita lo stazionamento di detriti sotto di essa
- Alimentazione 24 Vac
- Funzione autopulente
- Regolazione di flusso manuale



Filtro interno posizionato in zona dov'è presente un flusso turbolento di acqua così da garantire un'azione autopulente durante il funzionamento.

CODICE	DESCRIZIONE	MASTER	€
KR_K03224	ELETTROVALVOLA PRO SERIES 100 - 1" M/M - 24 VAC	[pcs.] 12	28,24

## ELETTROVALVOLA AD ANGOLO E IN LINEA PRO SERIES - 150-200



- Connessione F 1 ½" (Mod. 150) / F 2" (Mod. 200)
- Possibilità di installazione in linea o ad angolo
- Alimentazione 24 Vac
- Realizzata in PVC e resistente alla corrosione e ai raggi UV
- Regolazione di flusso manuale
- Viti per apertura manuale e spurgo del sistema

CODICE	DESCRIZIONE	MASTER	€
KR_KP05024	ELETTROVALVOLA PRO SERIES 150 - F 1 ½" - 24 VAC	[pcs.] 6	55,23
KR_KP06324	ELETTROVALVOLA PRO SERIES 200 - F 2" - 24 VAC	6	99,13

## TUBI DA GIARDINAGGIO

GARDENING PIPES - TUYAU DE JARDINAGE - TUBERIA DE JARDINERÀ

### ESPIROJARDIN

3 STRATI



Tubo rinforzato internamente da una maglia di poliestere per resistere alle pressioni medie e alla rottura dovuta all'allungamento. Oltre a rilevarsi un tubo molto flessibile e malleabile presenta una buona resistenza chimica, associata alle usuali proprietà del PVC, una resistenza alle temperature tra -10 °C e + 60 °C. Atossico e Anti-UV.

STRATI 1. Strato esterno trasparente in PVC verde;  
2. Strato intermedio: rinforzo maglia in filo di poliestere;  
3. Strato interno in PVC nero.

**Applicazioni**  
Impianti domestici; Giardinaggio;  
Orticoltura; Floricoltura; barche sportive



CODICE	D INT. [mm]	D EST. [mm]	PESO [g/m]	PRESSIONE DI ESERCIZIO [bar]	PRESSIONE DI SCOPPIO [bar]	ROTOLO [m]	€
ESPIROJARDIN15x19_15	15	19	150	8	24	15	23,13
ESPIROJARDIN15x19_25	15	19	150	8	24	25	33,57

Kit raccordi di connessione incluso

### ESPIROGARDEN

3 STRATI E USO ALIMENTARE

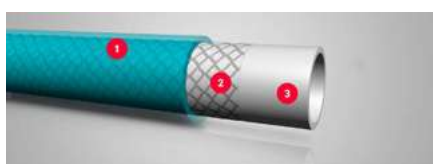

Tubo molto flessibile di alta qualità, rinforzato internamente con una maglia di poliestere per resistere a notevoli pressioni di lavoro e alla rottura dovuta all'allungamento. Questo tubo è caratterizzato da una buona resistenza chimica, grazie alle proprietà del PVC, Anti-UV, supporta temperature tra -10° C e + 60° C. Atossico e conforme alle normative CE 1935/2004 e EU 10/2011.

STRATI 1. Strato esterno in PVC blu anti-twist e anti-piega;  
2. Strato intermedio: rinforzo maglia in filo di poliestere;  
3. Strato interno bianco per uso alimentare;

**Applicazioni**  
Irrigazione residenziali; orticoltura e Floricoltura; Pulizia di imbarcazioni sportive; Trasferimento di liquidi alimentari che richiedono simulanti alimentari A, B e C in condizioni OM2 secondo il regolamento UE 10/2011



CODICE	D INT. [mm]	D EST. [mm]	PESO [g/m]	PRESSIONE DI ESERCIZIO [bar]	PRESSIONE DI SCOPPIO [bar]	ROTOLO [m]	€
ESPIROGARDEN15x21_15	15	21	175	10	30	15	38,00
ESPIROGARDEN15x21_25	15	21	175	10	30	25	59,86

Kit raccordi di connessione incluso

### TRICOGOLD

6 STRATI

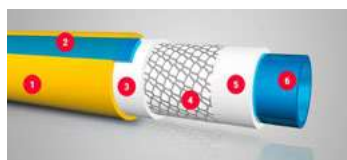

Tubo composto da armatura interna ESPIROFLEX NO TORSION TECHNOLOGY, rivestita da una maglia in poliestere che evita torsioni e curve nel suo utilizzo. Realizzato con materiali di prima qualità e formulazione speciale che forniscono grande flessibilità e libertà di movimento, la garanzia di 10 anni e la conformità all'uso alimentare secondo le normative CE 1935/2004 e EU 10/2011 ne evidenziano l'alta qualità. Tubo con buona resistenza chimica, associato alle solide proprietà del PVC, Anti-UV, resiste alle temperature tra -10 °C e + 60 °C.

STRATI 1. Strato esterno molto maneggevole in PVC giallo  
2. Strato anti-torsione in colore blu  
3. Strato bianco di rinforzo  
4. Strato in poliestere Espiroflex No Torsion Technology  
5. Strato di rinforzo bianco  
6. Strato interno trasparente blu per uso alimentare

**Applicazioni**  
Irrigazione di giardinaggio; orticoltura e floricoltura; Impianti domestici e trasporto d'acqua in generale; Trasferimento di liquidi alimentari che richiedono simulanti alimentari A, B e C in condizioni OM2 secondo il Regolamento UE 10/2011



CODICE	D INT. [mm]	D EST. [mm]	PESO [g/m]	PRESSIONE DI ESERCIZIO [bar]	PRESSIONE DI SCOPPIO [bar]	ROTOLO [m]	€
TRICOGOLD15x21_15	15	21	200	10	30	15	42,67
TRICOGOLD15x21_25	15	21	200	10	30	25	65,69

Kit raccordi di connessione incluso





## **TASCO S.r.l.**

### **UFFICI**

Via Pian di Rocco 44/46  
16042 Carasco (GE), Italia

### **MAGAZZINO**

Via Selaschi 35/4  
16040 Leivi (GE), Italia

### **SEDE LEGALE**

Via Cecchi 23/1-2  
16129 Genova (GE), Italia

**P.IVA/C.F.:** 03679380109

Tel. +39 0185 35 00 74 r.a.  
+39 0185 17 88 91

[www.tascoitalia.it](http://www.tascoitalia.it)

[commerciale@tascoitalia.it](mailto:commerciale@tascoitalia.it)

**AZIENDA CON SISTEMA  
DI GESTIONE QUALITÀ  
CERTIFICATO DA DNV GL  
= ISO 9001 =**